

# Roomba® Max 700-Serie

**Combo** Roboter + AutoWash™ Dock

Bedienungsanleitung

(Für alle Combo-Modelle der 700-Serie)

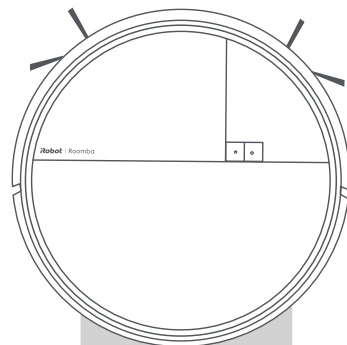

**iRobot**

# Erste Schritte

## 1 Schaumstoffeinsätze hinter dem Stoßfänger entfernen

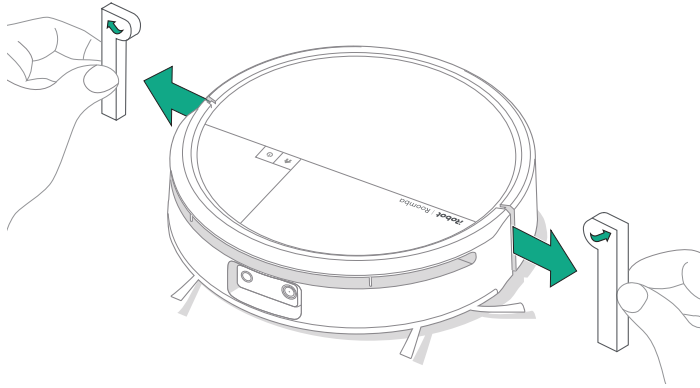

## 2 Beide Eck- und Kantenbürsten einsetzen

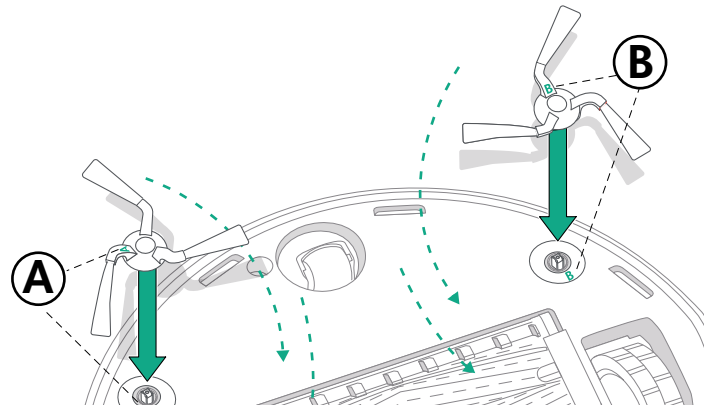

Richte die mit „A“ gekennzeichnete Eck- und Kantenbürste auf die mit „A“ gekennzeichneten Teile aus. Drücke sie nach unten, bis du ein Klicken hörst.

Richte die mit „B“ gekennzeichnete Eck- und Kantenbürste auf die mit „B“ gekennzeichneten Teile aus. Drücke sie nach unten, bis du ein Klicken hörst.

### 3 Frischwassertank vorbereiten

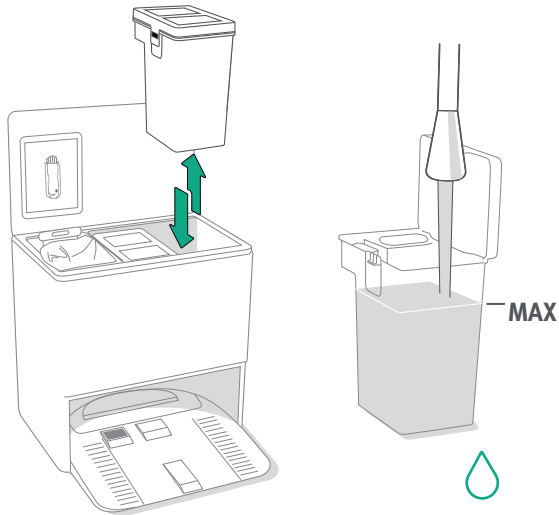

Entferne den Frischwassertank (rechts) vom AutoWash™ Dock. Fülle den Frischwassertank mit Wasser.

### 4 (Optional)

Fülle den Reinigungslösungstank mit StayClean™ Wischkonzentrat für Roomba® Combo Roboter.

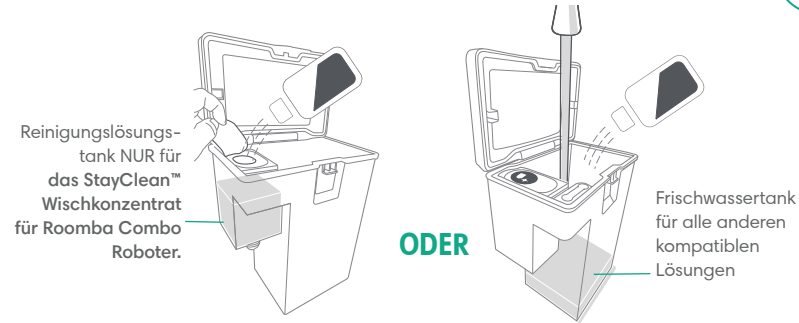

Wenn du das StayClean™ Wischkonzentrat nicht hast, kannst du den Wassertank auch mit einem Teil Wasser und einem Teil einer zugelassenen kompatiblen Reinigungslösung füllen.



**WICHTIG:** Das StayClean™ Wischkonzentrat für Roomba® Combo Roboter ist derzeit das **EINZIGE** compatible Reinigungskonzentrat für den Reinigungslösungstank. Verwende **KEINE** anderen Lösungen in diesem Tank.



**WICHTIG:** Wenn du dem Wasser im Frischwassertank eine Reinigungslösung hinzufügen möchtest, findest du eine vollständige Liste der kompatiblen Reinigungslösungen unter <http://answers.irobot.com/s/roomba-combo-cleanser> oder in der App. Verwende keine anderen Reinigungslösungen oder Bleichmittel.

## 5 AutoWash™ Dock auf festem, ebenem Boden platzieren

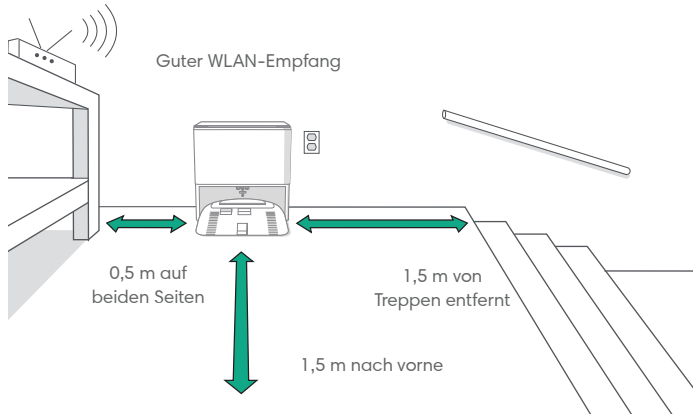

**HINWEIS:** Setze es keiner direkten Sonneneinstrahlung aus. Stelle sicher, dass in dem Bereich um das Dock nichts auf dem Boden liegt, um das Andocken zu verbessern.



**WARNUNG:** Dein Dock muss mindestens 1,5 m (5 Fuß) von einem Treppenabsatz entfernt aufgestellt werden, um zu verhindern, dass dein Roboter eine Treppe hinunterfällt.

## 6 AutoWash™ Dock anschließen

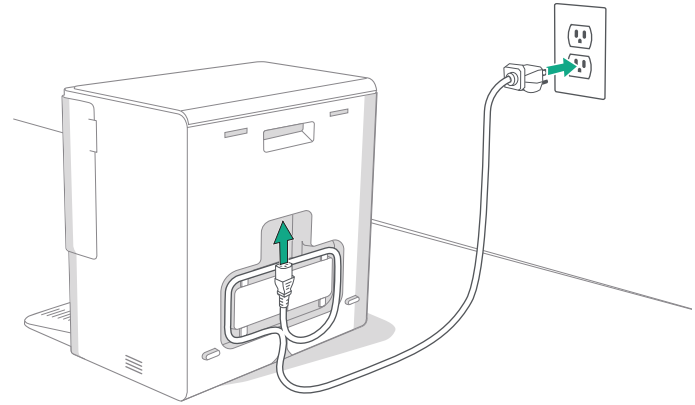

Stecke das Stromkabel in die Steckdose. Wickle das Kabel wieder auf, damit es dem Roboter nicht im Weg ist.

## 7 Roboter aktivieren

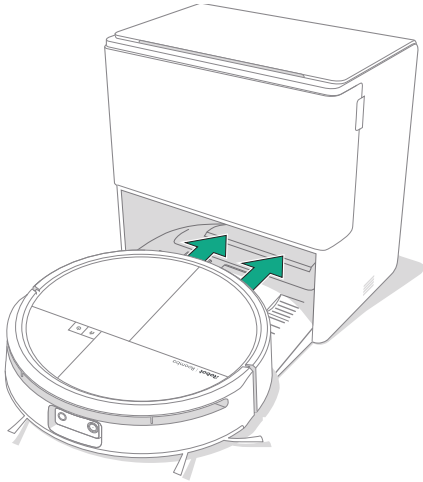

Platziere den Roboter vor dem AutoWash™ Dock und schiebe ihn nach vorne, bis die Ladekontakte aus Metall auf gleicher Höhe sind. Die LEDs zeigen an, dass er aufwacht. Ein Geräusch weist dich darauf hin, dass er wach ist.



**HINWEIS:** Dein Roboter wird teilweise aufgeladen geliefert, wir empfehlen jedoch, dass du den Roboter vier Stunden lang auflädst, bevor du die erste Reinigung startest.

Um deinen Roboter aus dem Dock zu entfernen, schiebe ihn in deine Richtung und hebe ihn dann an.

## 8 Roomba® Home App herunterladen

Scanne den obenstehenden QR-Code mit der Kamera deines Mobilgeräts (oder suche die Roomba® Home App in deinem App Store). Die Roomba Home App und eine WLAN-Verbindung sind erforderlich, um die Einrichtung abzuschließen. Die App führt dich durch die Schritte zur Einrichtung deines Roboters. Sobald dein Roboter in der App eingerichtet ist, kannst du Folgendes tun:

- Steuern, wann, wo und wie der Roboter reinigt
- Zeitpläne für die automatische Reinigung erstellen
- Individuelle Reinigungseinstellungen festlegen
- Digitale Funktionen freischalten
- Auf Tipps und Tricks sowie Antworten auf häufig gestellte Fragen zugreifen



**WICHTIG:** Lies die beiliegenden Sicherheitshinweise, bevor du deinen Roboter zum ersten Mal verwendest.

# Informationen zu deinem Roomba® Max 700-Serie Combo Roboter + AutoWash™ Dock

Ansicht von oben

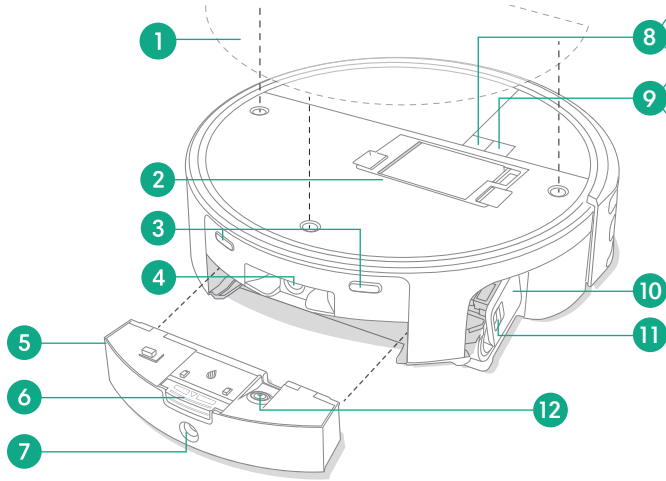

- 1 Obere Abdeckung des Roboters
- 2 Staubauffangbehälter
- 3 Ladekontakte
- 4 Frischwassernachfüllstation
- 5 Schmutzwassertank
- 6 Entriegelungstaste für den Schmutzwassertank
- 7 Schmutzwasserabsaugdüse
- 8 Home-Taste
- 9 An-/Aus-Schalter
- 10 PowerSpin™-Wischrollenbaugruppe
- 11 Entriegelungstaste für PowerSpin™-Wischrolle
- 12 Schmutzwasserabsaugpumpe
- 13 Filter

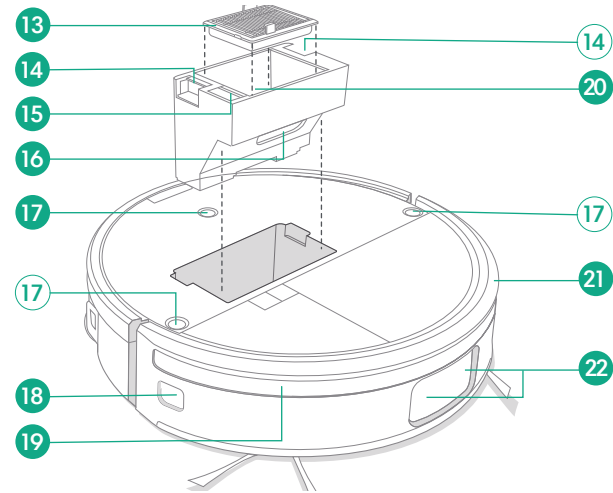

- 14 Tasten für die Freigabe des Staubauffangbehälters
- 15 Entriegelungstaste für die Filterabdeckung
- 16 Staubauffangbehälteranschluss
- 17 Magnethalter für die obere Abdeckung
- 18 Sensor zum Fahren an der Wand entlang
- 19 ClearView™ Pro LiDAR
- 20 Abdeckung des Auffangbehälters
- 21 Stoßfänger
- 22 PrecisionVision™ KI-Kameratechnologie und Beleuchtungs-LED

## Ansicht von unten

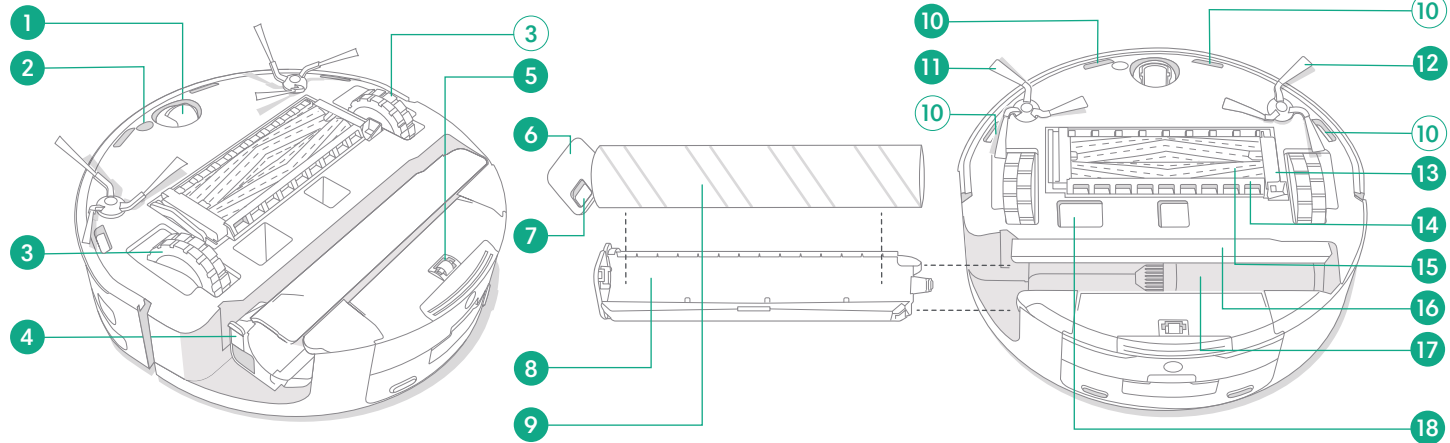

- 1 Vordere Laufrolle
- 2 Teppicherkennungssensor
- 3 Räder
- 4 Entriegelungstaste für Wischrollenschaber
- 5 Hintere Laufrolle

- 6 Eck- und Kantencлип für Wischrolle
- 7 Entriegelungstaste für Wischrolle
- 8 Wischrollenschaber
- 9 PowerSpin™ Wischrolle mit PerfectEdge®
- 10 Abgrundsensoren

- 11 Eck- und Kantebürste „A“
- 12 Eck- und Kantebürste „B“
- 13 Entriegelungstaste für die Abdeckung des Reinigungskopfs
- 14 Abdeckung des Reinigungskopfs
- 15 Zwei Gummibürsten für alle Böden

- 16 Wischrollenabdeckung
- 17 Wischrollen-Aktuator
- 18 Absaugöffnung für die automatische Entleerung

# Informationen über das AutoWash™ Dock

## Vorderansicht

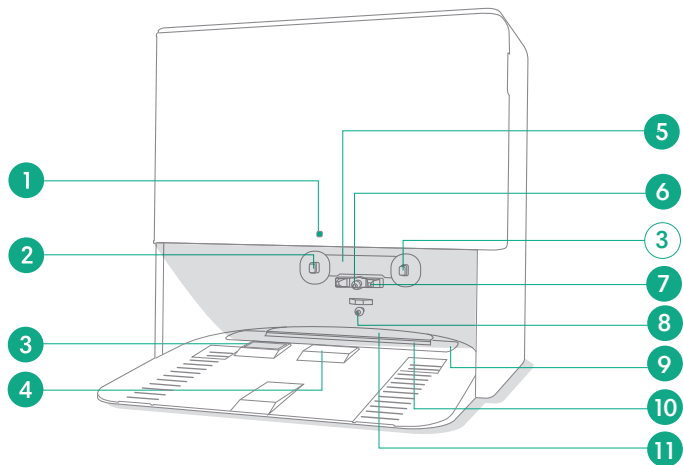

- |                 |                                 |
|-----------------|---------------------------------|
| 1 LED-Anzeige   | 6 Frischwassernachfüllstation   |
| 2 Ladekontakte  | 7 Ausrichtungsmechanismen       |
| 3 Abluftöffnung | 8 Schmutzwasserabsaugdüse       |
| 4 Entlüftung    | 9 Wischrollenreinigungsbehälter |
| 5 IR-Fenster    | 10 Heißluftkanal                |

## Rückansicht

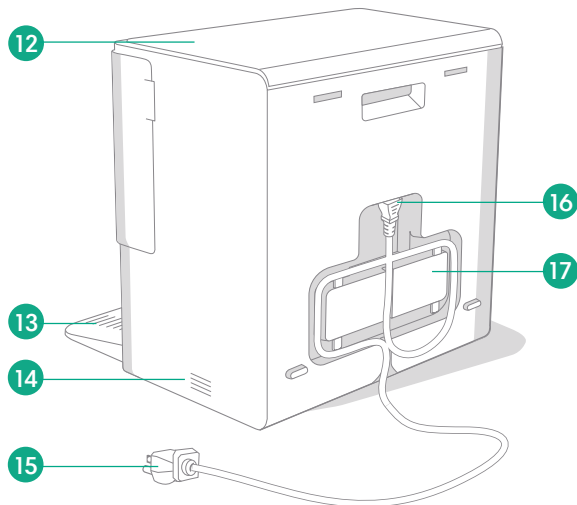

- |                                  |                     |
|----------------------------------|---------------------|
| 11 Abdeckung des Heißluftkanals  | 16 Kabelbefestigung |
| 12 Bedienelementklappe des Docks | 17 Kabelaufwicklung |
| 13 Radspur                       |                     |
| 14 Abluftöffnung                 |                     |
| 15 Abnehmbares Netzkabel         |                     |

## Innenansicht

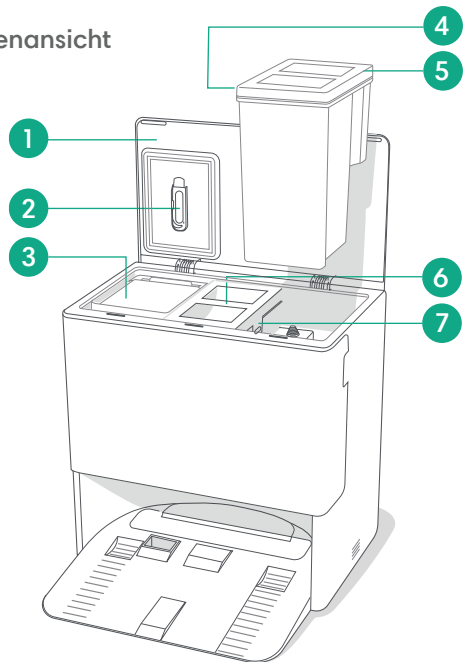

## Ansicht von oben

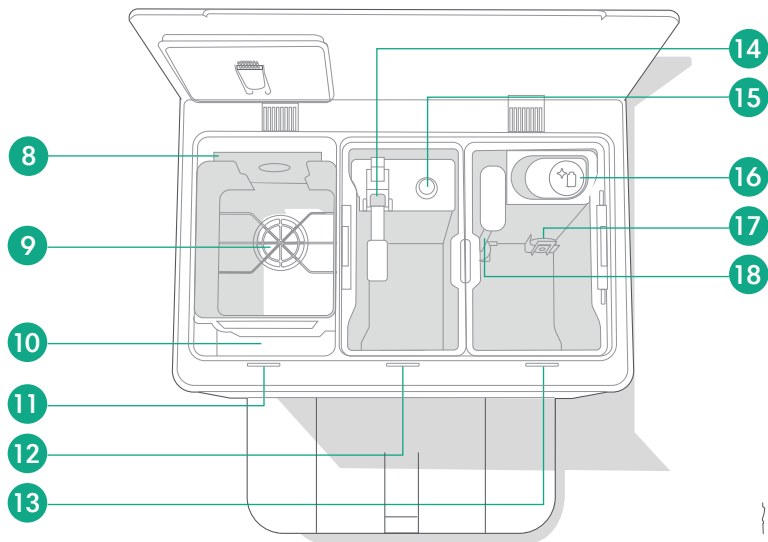

1 Bedienfeldklappe des Docks

2 Reinigungsbürste und Schneidezubehör

3 Staubbeutel

4 Verriegelung des Frischwassertanks

5 Frischwassertank

6 Schmutzwassertank

7 Verriegelung des Schmutzwassertanks

8 Staubbeutelzuführungsschienen

9 Andocken des Vorfilters

10 Staubbeutelfach

11 LED-Anzeige für vollen Beutel

12 LED-Anzeige für den Schmutzwassertank

13 LED-Anzeige für den Frischwassertank

14 Schmutzwasserschwimmer

15 Wassereintrittsstelle

16 Kappe des Reinigungslösungstanks

17 Frischwasserschwimmer

18 Frischwasserröhre

# Aufladen

## Symbolanzeigen

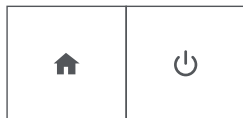

### EIN-/AUS-Taste und HOME-Taste

**Weiß:** vollständig aufgeladen und angeschlossen

**Weiß blinkend:** zum Aufladen zum Dock zurückkehren



**Weiß pulsierend:** wird aufgeladen (niedriger Akkustand) Wenn du versuchst, eine Reinigung zu starten, während der Roboter wegen niedrigem Akkustand aufgeladen wird, blinkt die Anzeige weiß

**Rot blinkend** - Niedriger Akkustand/Fehler

## Aufladen während einer Reinigungsroute

Dein Roboter kehrt zum Dock zurück, wenn er aufgeladen werden muss. Nachdem er ausreichend aufgeladen wurde, führt er die Reinigung direkt dort fort, wo er aufgehört hat.

## Standby-Modus

Der Roboter verbraucht eine geringe Menge Energie, während er sich auf dem Dock befindet. Du kannst ihn in einen noch energiesparenderen Modus versetzen, wenn er nicht gebraucht wird, indem du 10 Sekunden  gedrückt hältst. Um den Energiesparmodus zu beenden, drücke kurz die Taste .

## Verstauen des Roboters

Schalte den Roboter für eine längerfristige Lagerung aus, indem du ihn aus dem Dock nimmst und den Stoßfänger gemeinsam mit der -Taste 10 Sekunden lang gedrückt hältst. Lagere ihn an einem kühlen, trockenen Ort.

## LED-Ladeanzeige für das Dock



**Durchgehend Weiß:** Dock ist eingeschaltet und funktioniert.

**LED-Anzeige aus:** Dock nicht eingeschaltet.

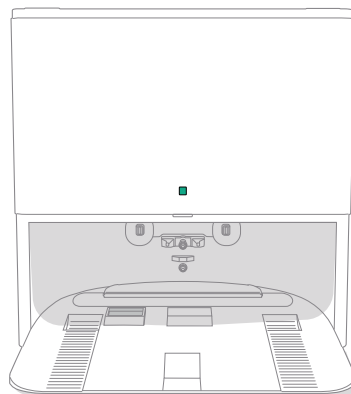

**HINWEIS:** Durch Software-Updates kann das tatsächliche LED-Verhalten des Roboters und/oder des Docks angepasst werden. Aktuelle Informationen findest du unter [global.irobot.com](https://global.irobot.com).

# Reinigung

## Tasten



**HOME-Taste:** Tippen, um Roboter zum Dock zu schicken  
Zum Anhalten während der Ausführung drücken  
Zum Andocken drücken  
Zum Anhalten beim Docken drücken

**AN-/AUS-Schalter** Tippen, um eine Reinigungsaufgabe zu starten/anzuhalten/fortzusetzen  
Zum Einschalten 3 Sekunden lang gedrückt halten  
Zum Ausschalten 10 Sekunden lang gedrückt halten

**LED-Anzeige für vollen Beutel:**  
Leuchtet durchgehend rot, wenn der Staubbeutel voll ist, fehlt oder falsch eingesetzt ist

**LED-Anzeige für den Schmutzwassertank:**  
Leuchtet durchgehend rot, wenn der Schmutzwassertank voll ist, fehlt oder falsch eingesetzt ist

**LED-Anzeige für den Frischwassertank:**  
Leuchtet durchgehend rot, wenn der Frischwassertank voll ist, fehlt oder falsch eingesetzt ist

## LED-Reinigungsanzeige für das AutoWash™ Dock

Dein Roboter verfügt über drei horizontale Balken mit roten LEDs, die sich bei einem Problem einschalten.

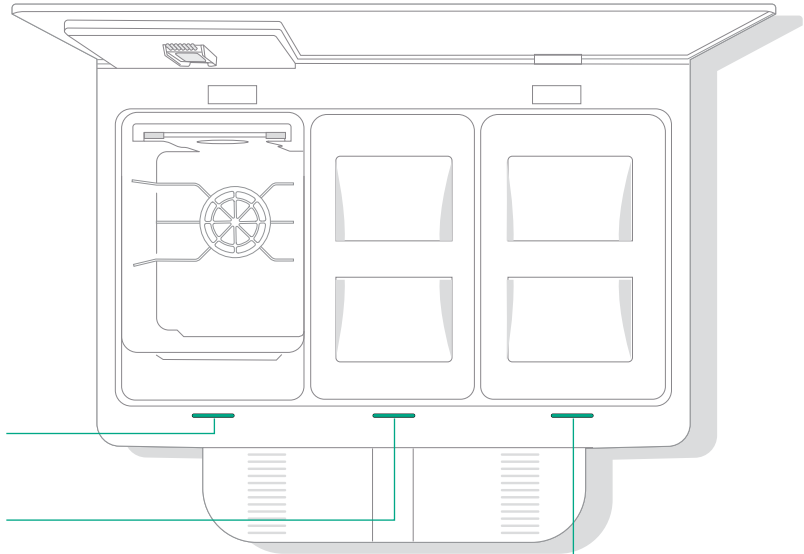

## Reinigungsmuster

Dein Roboter erkundet und reinigt dein Zuhause automatisch in geraden Bahnen. Am Ende einer Reinigungsroutine und wenn er aufgeladen werden muss, kehrt er selbstständig zum AutoWash™ Dock zurück.



### Tipps:



- Entferne vor der Reinigung herumliegende Dinge vom Boden.
- Verwende den Roboter regelmäßig, um deine Böden dauerhaft gepflegt und sauber zu halten.

Nach 90 Minuten Inaktivität abseits des AutoWash™ Docks beendet der Roboter automatisch die Reinigung. Wenn du unsicher bist, ob er fertig ist oder pausiert, kannst du den aktuellen Status in der **Roomba® Home App** überprüfen.



**HINWEIS:** Die Roomba® Home App und eine WLAN-Verbindung sind erforderlich, um die Einrichtung abzuschließen. Die mobile App kann verwendet werden, um bestimmte Räume zu reinigen, Reinigungsroutinen einzurichten und Automatisierungen/Zeitpläne zu erstellen. Wir empfehlen dir, die Roomba® Home App zur Reinigungssteuerung zu verwenden.

## SPOT-Reinigungsmodus

Tippe zweimal auf die Taste , um einen bestimmten Bereich im SPOT-Reinigungsmodus zu reinigen. Nach Abschluss des SPOT-Reinigungsmodus beendet der Roboter die Aufgabe. Drücke , um ihn wieder zu seinem AutoWash™ Dock zu senden.

## Automatische Entleerung

Dein Roboter versucht automatisch jedes Mal, wenn er zum AutoWash™ Dock zurückgekehrt ist oder darauf platziert wird, seinen Auffangbehälter zu leeren.

## Automatische Reinigung

Dein Roboter kehrt automatisch zum AutoWash™ Dock zurück, um das Schmutzwasser zu entleeren und den Wischroller regelmäßig während und am Ende jeder Reinigungsroutine zu reinigen.



**HINWEIS:** Roomba® Roboter sind zum Saugen im Allgemeinen für den Einsatz auf den meisten Bodenarten konzipiert. Wir empfehlen nicht, Wischrollenfunktionen auf unversiegelten Hartholzböden und bestimmten Laminat-/Vinylplatten zu verwenden, da dies zu Wasserschäden am Boden und/oder Unterboden führen kann. Weitere Informationen findest du unter [global.irobot.com](http://global.irobot.com).

# Staubsaugen und Wischen

Um mit der Reinigung zu beginnen, setze den Roboter wieder auf das Dock und verwende die App oder drücke die -Taste.

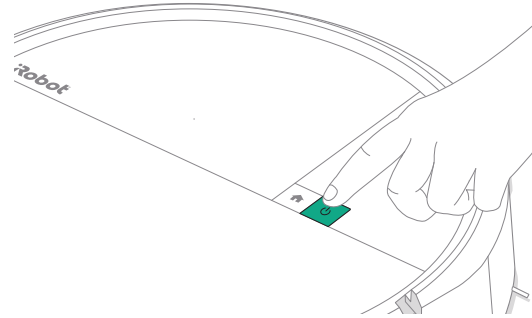

## Wischrollenreinigung und -trocknung

Dein Roboter kehrt bei Bedarf während der Reinigungsroutine und nach Abschluss der Reinigung zum Reinigen der Wischrolle zum AutoWash™ Dock zurück.

Das Trocknen der Wischrolle erfolgt erst am Ende der Reinigungsroutine.



**WICHTIG:** Unterbrich den Roboter während der Reinigung der Wischrolle nicht. Es ist normal, dass während dieses Vorgangs Geräusche zu hören sind, wenn sich die Wischrolle dreht.

Anschließend wird die Wischrolle im AutoWash™ Dock mit warmer Luft getrocknet. Das AutoWash™ Dock bläst gleichzeitig warme Luft auf die Wischrolle, während der Roboter sie immer wieder dreht, um sicherzustellen, dass die warme Luft alle Seiten der Wischrolle trocknet.



**HINWEIS:** Der Trockenvorgang kann mehrere Stunden dauern. Du kannst in der App zwischen verschiedenen Trocknungszeiten wählen. Möglicherweise ist ein leises Brummen vom Dock zu hören, während der Trockner in Betrieb ist.

Besuche die Roomba® Home App, um die Reinigung oder Trocknung der Wischrolle manuell zu starten oder zu stoppen oder die Einstellungen für die Wischrollenreinigung zu ändern.



**WICHTIG:** Die PowerSpin™ Wischrolle mit PerfectEdge® ist weder waschmaschinen- noch spülmaschinenfest.



**HINWEIS:** Dein Roboter verwendet standardmäßig den Kombinationsreinigungsmodus für Saugen und Wischen. Verwende die Roomba® Home App, um nur zu saugen, nur zu wischen, zu reinigende Räume auszuwählen und deine Reinigungsroutine an deine Bedürfnisse anzupassen.

## Starten einer Reinigungsroutine vom Dock aus

Wenn der Frischwassertank und der Schmutzwassertank bereit sind, fahre mit Schritt 5 fort. Wenn die LED-Anzeigen für den Frisch- oder Schmutzwassertank leuchten:

**1** Hebe den zu wartenden Wassertank an, um ihn zu entfernen.

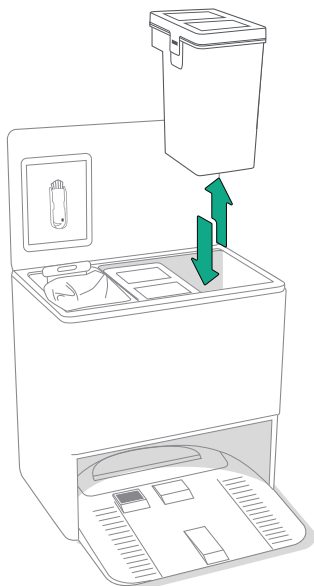

**2** Hebe die Verriegelung am Tank zum Öffnen an.

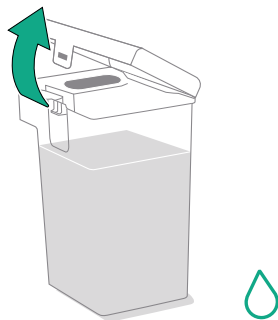

**3** Entleere den Schmutzwassertank. Fülle den Frischwassertank mit Wasser.

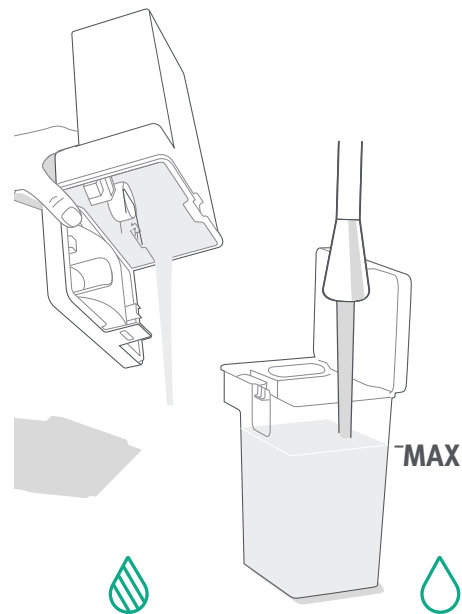

- 4 Schließe und verriegele die Deckel des Wassertanks. Setze die Wassertanks wieder im Dock ein.

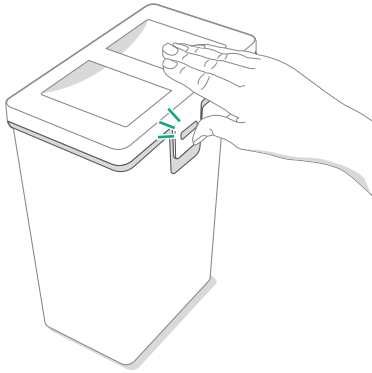

- 5 Um mit der Reinigung zu beginnen, setze den Roboter wieder auf das AutoWash™ Dock und verwende die App oder drücke die Taste .

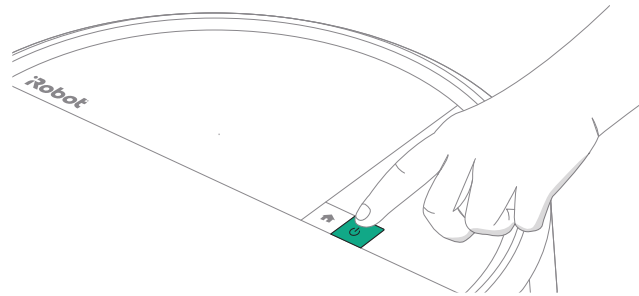

 **WICHTIG:** Stelle sicher, dass die Verriegelung vor dem Einsetzen ordnungsgemäß geschlossen ist. Wenn die Verriegelung nicht richtig funktioniert, kann Wasser auslaufen.

# Pflege- und Wartungshinweise für deinen Roboter

Damit dein Roboter jederzeit mit optimaler Leistung arbeitet, solltest du die folgenden grundlegenden Pflege- und Wartungsarbeiten regelmäßig durchführen. Die Roomba Home App bietet personalisierte Erinnerungen für den Austausch von Verschleißteilen und wichtige Wartungsanforderungen. Weitere Anleitungsvideos findest du in der Roomba® Home App. Wenn dir auffällt, dass der Roboter weniger Schmutz vom Boden aufnimmt, leere den Auffangbehälter aus, säubere den Filter und reinige die Bürsten.

Teil	Reinigungshäufigkeit	Austauschhäufigkeit*
Bürstenabdeckung	Alle 6 Monate überprüfen	Bei Verschleiß oder Beschädigung austauschen
Ladekontakte	Alle 2 Wochen oder nach Bedarf reinigen	-
Auffangbehälter	Bei Bedarf reinigen	-
Eck- und Kantenbürste	Alle 2 Wochen oder nach Bedarf reinigen	Alle 3–6 Monate
Bürsten für verschiedene Oberflächen	Einmal pro Woche reinigen	Alle 6–12 Monate
Filter	Einmal pro Woche reinigen (zweimal pro Woche, wenn du ein Haustier hast)	Alle 3–6 Monate
Vordere Laufrolle	Alle 4 Wochen reinigen (einmal pro Woche, wenn du ein Haustier hast)	-
Hintere Laufrolle	Alle 4 Wochen reinigen (einmal pro Woche, wenn du ein Haustier hast)	-
PowerSpin™ Wischerrollenreinigungssystem	Bei Bedarf reinigen	Alle 6–12 Monate
Sensoren	Einmal im Monat oder nach Bedarf reinigen	-

\* Austauschfrequenzen können variieren. Teile sollten ausgetauscht werden, wenn sich Verschleißanzeichen zeigen. Wenn du ein Ersatzteil benötigst, erhältst du beim Kundendienst von iRobot weitere Informationen.

## Reinigen der Eck- und Kantenreinigungsbürsten

Entferne die Eck- und Kantenbürsten durch Ziehen. Entferne alle Haare und Verunreinigungen mit der Reinigungsbürste und setze die Eck- und Kantenbürsten dann wieder ein.

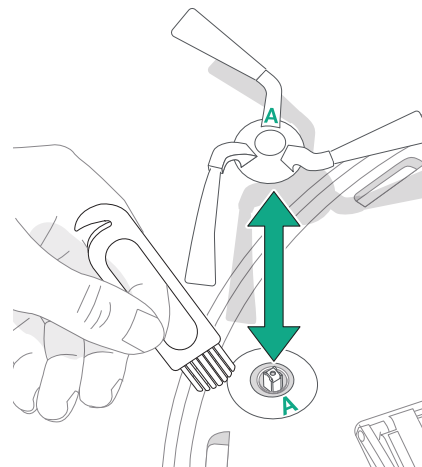

**WICHTIG:** Es wird empfohlen, die Eck- und Kantenbürste alle 3 bis 6 Monate zu ersetzen, um eine optimale Reinigungswirkung zu erzielen.

## Reinigen der Bürsten für verschiedene Oberflächen

- 1 Drücke auf die Freigabetaste des Bürstenrahmens, hebe die Taste hoch, und entferne alle Fremdkörper.

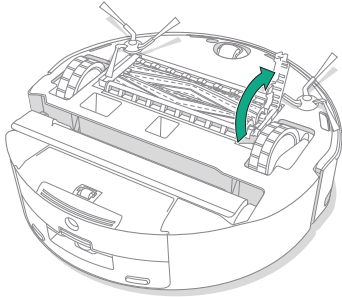

- 2 Entferne die Bürsten für verschiedene Oberflächen.

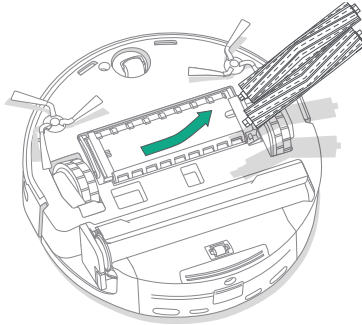

- 3 Entferne die Endabdeckungen von den Enden der Bürsten.

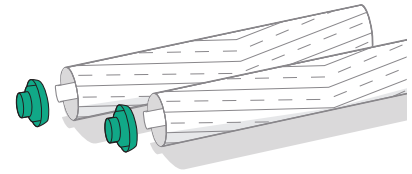

- 4 Entferne alle Haare oder Verschmutzungen, die sich unter den Abdeckungen angesammelt haben. Bringe die Endabdeckungen wieder an.

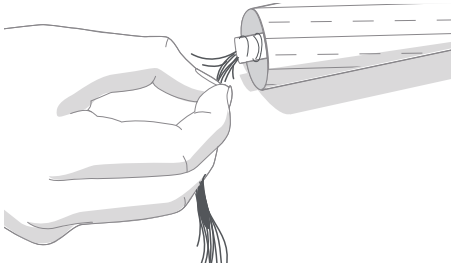

- 5 Montiere die Bürste für verschiedene Oberflächen und die Bürstenabdeckung wieder am Roboter.

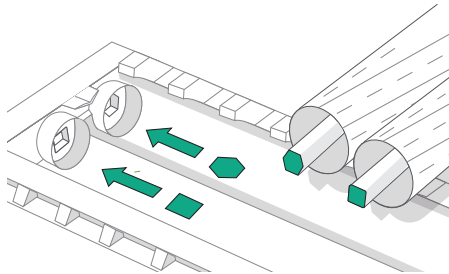

**WICHTIG:** Es wird empfohlen, die Hauptbürste alle 6 bis 12 Monate zu ersetzen, um eine optimale Reinigungswirkung zu erzielen.

## Reinigen der vorderen Laufrolle

- 1 Entferne mit der Reinigungsbürste Haare und Ablagerungen von der vorderen Laufrolle.

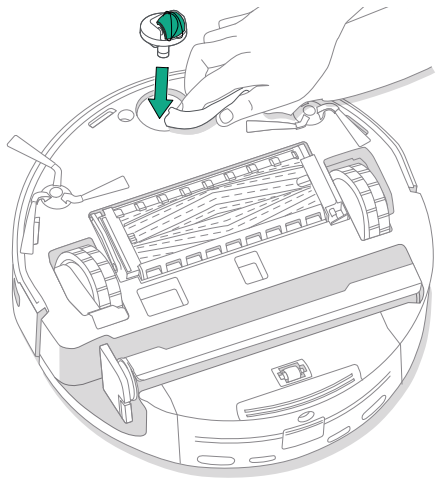

- 2 Verwende einen Schlitzschraubenzieher, um das Rad herauszuhebeln und von der Laufrolle zu entfernen.

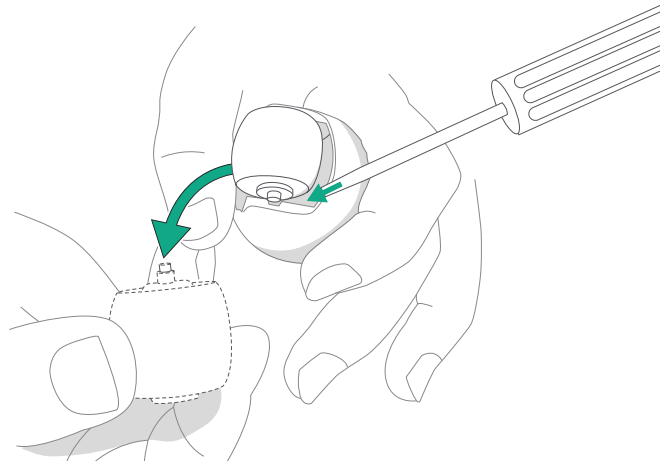

**WICHTIG:** Wenn sich Haare oder Schmutz an der vorderen Laufrolle befinden, kann der Bodenbelag beschädigt werden. Wenn das Rad nach der Reinigung nicht frei läuft, wende dich an den Kundendienst.

## Reinigen der hinteren Laufrolle

Ziehe die schwarze Laufrolle vorsichtig von rechts nach links, so dass es sich von der Metallstange entfernen lässt. Ziehe das Rad ab und entferne mit der Reinigungsbürste Haare und Ablagerungen von der Rückseite des Rads.

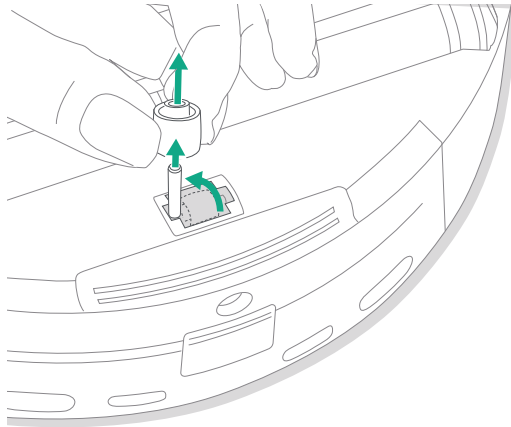

## Reinigen der Ladkontakte und Sensoren

Wische die Ladkontakte und Sensoren mit einem sauberen, trockenen Tuch ab.

### LADEKONTAKTE

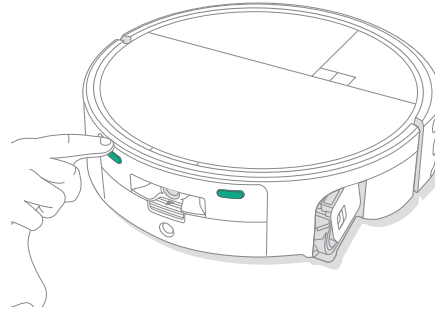

### SENSOREN

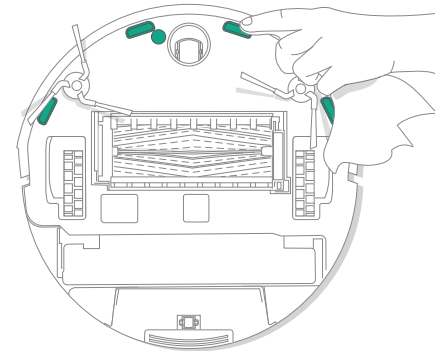

**WICHTIG:** Sprühe keine Reinigungslösung oder Wasser direkt auf die Sensoren oder die Sensoröffnungen.

## Reinigen des Schmutzwassertanks

- 1** Drücke die Entriegelungstaste nach UNTEN, um den Schmutzwassertank zu entfernen.

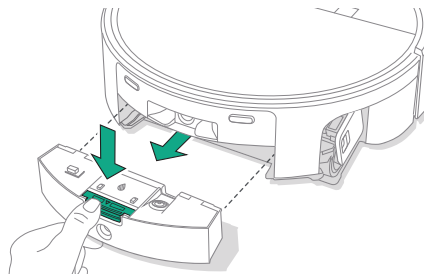

- 2** Drücke dieselbe Entriegelungstaste nach INNEN, um den Deckel des Schmutzwassertanks zu öffnen und anzuheben.

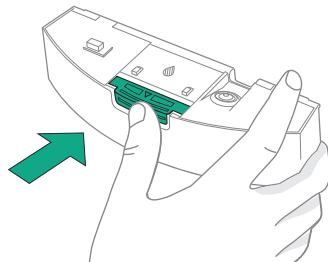

- 3** Entferne den schwarzen Gummistopfen aus dem Schmutzwassertank, um den inneren Schlauch, der zur Abtropfschale führt, zu reinigen.

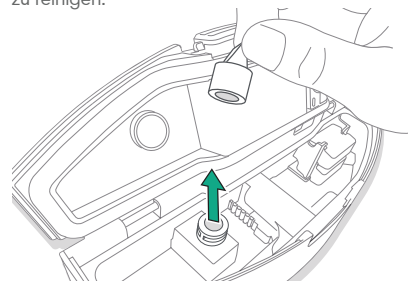

- 4** Spüle Schmutzwassertank und Schlauch unter Wasser ab und wische die Rückstände ab.

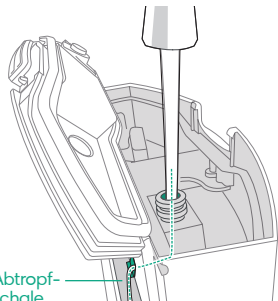

- 5** Bringe den schwarzen Gummistopfen wieder an.

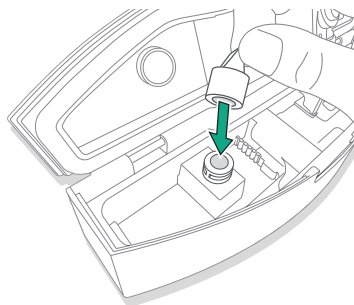

- 6** Spüle und wische Rückstände von der Oberseite des Schmutzwassertanks.

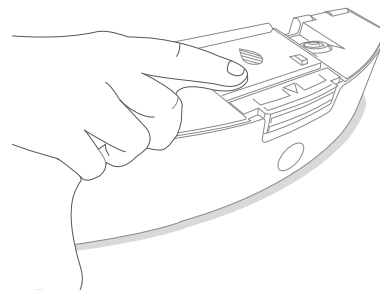

- 7 Entferne Rückstände vom Fahrgestell des Roboters. Dieser Bereich muss frei von Rückständen sein, damit der Schmutzwassertank wieder richtig in den Roboter eingesetzt werden kann.

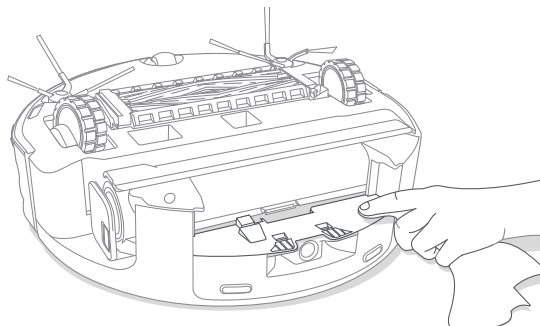

- 8 Setze den Schmutzwassertank wieder in den Roboter ein.

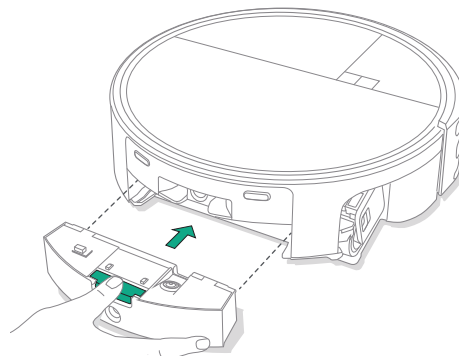

**WICHTIG:** Der Schmutzwassertank ist nicht für die Spülmaschine geeignet. Es ist wichtig, den Schmutzwassertank gründlich zu reinigen, um die optimale Reinigungswirkung zu erzielen.

## Reinigen der PowerSpin™ Wischrolle mit PerfectEdge®

- 1** Schiebe die grüne Entriegelungstaste über den Kantenclip der PowerSpin™ Wischrolle. Dadurch wird der Kantenclip vom PowerSpin™ Wischrollenschaber gelöst.

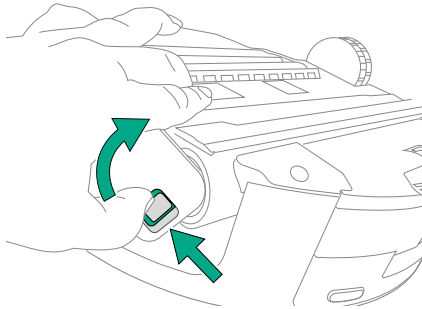

- 2** Halte den Kantenclip fest und ziehe die PowerSpin™ Wischrolle heraus.

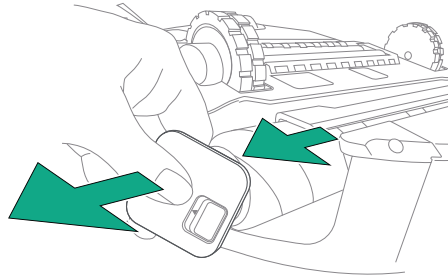

- 3** Drücke die Entriegelungstaste an der PowerSpin™ Wischrollenschaberbaugruppe und schiebe den Schaber heraus.

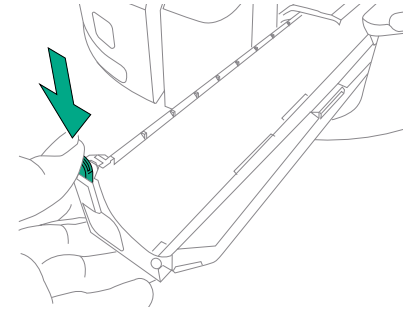

- 4** Entferne alle Haare und Ablagerungen von hinten und zwischen dem Kantenclip und dem Wischrollenschaber.

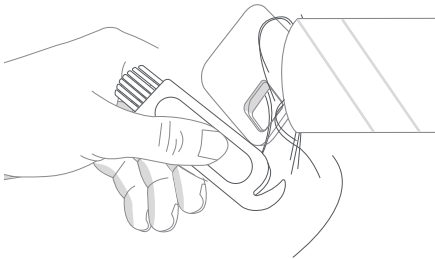

- 5** Ziehe den Gummistreifen vorsichtig an der mit einem Pfeil markierten Ecke ab, wobei das gegenüberliegende Ende befestigt bleibt.

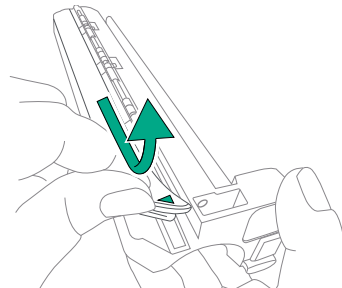

- 6** Spüle und wische alle Rückstände auf und von der Unterseite des Gummistreifens ab.

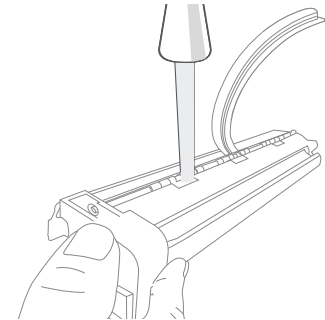

- 7 Setze den Gummistreifen wieder ein, indem du an der gleichen Seite ansetzt, an der du den mit einem Pfeil markierten Streifen entfernt hast.

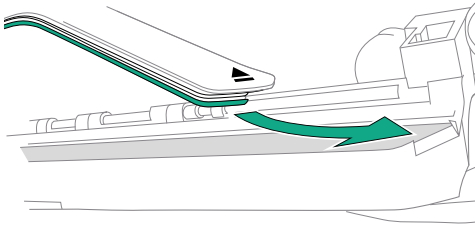

- 8 Drücke den Gummistreifen von der gegenüberliegenden Seite der eingesetzten Seite nach unten, bis er vollständig flach aufliegt.

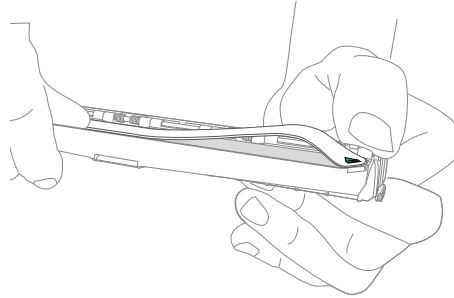

- 9 Reinige den Aktuator bei eingefahrener Wischrollenabdeckung, damit er frei von Ablagerungen ist.

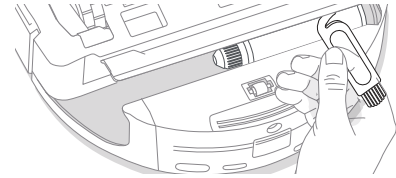

**WICHTIG:** Wenn die Wischrollenabdeckung geschlossen ist, versuche nicht, sie mit Gewalt zu öffnen. Unter [global.irobot.com](http://global.irobot.com) erhältst du weitere Hilfe.

- 10 Setze den PowerSpin™ Wischrollenschaber wieder ein.

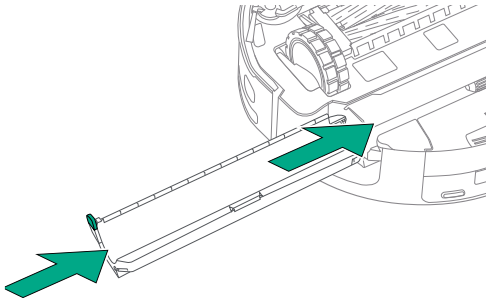

- 11 Setze die PowerSpin™ Wischrolle wieder ein.

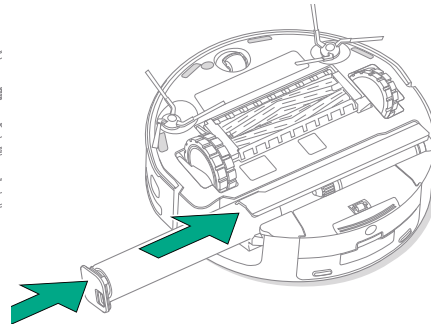

- 12 Der PowerSpin™ Wischrollenschaber ist ordnungsgemäß installiert, wenn ein Klicken zu hören ist.

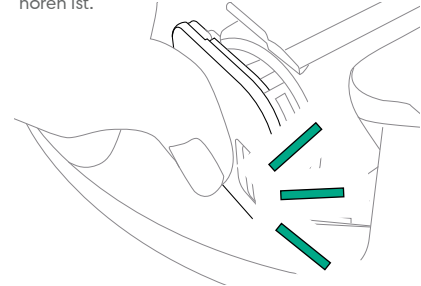

## Reinigen von Filter und Auffangbehälter

- 1 Entferne die obere Abdeckung des Roboters, indem du sie anhebst.

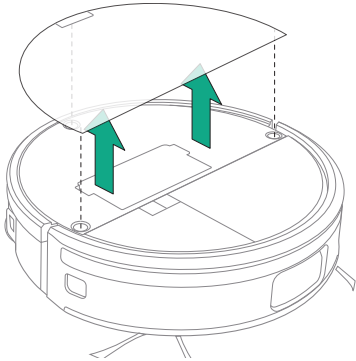

- 2 Drücke die Tasten für die Freigabe des Auffangbehälters, um diesen zu entfernen.

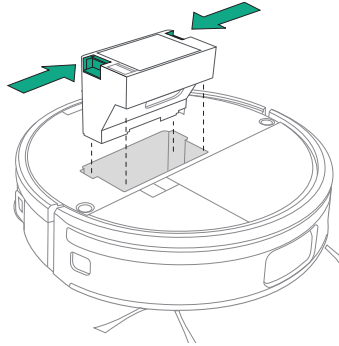

- 3 Drücke auf die Freigabetaste, um die Klappe des Behälters zu öffnen.

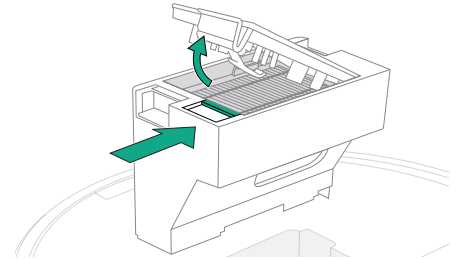

- 4 Entferne den Filter.

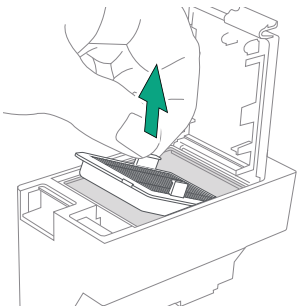

- 5 Entferne das Filtersieb.

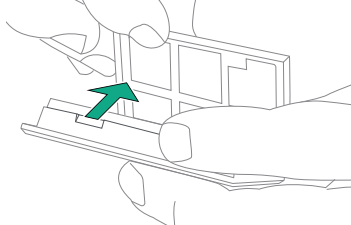

- 6 Entferne Verunreinigungen mit einer Reinigungsbürste.

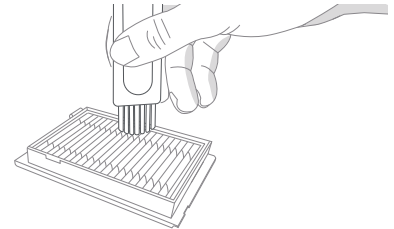

**HINWEIS:** Das Filtersieb kann gereinigt werden, muss jedoch vollständig trocken sein, bevor es wieder am Filter angebracht wird.

- 7 Leere und reinige den Auffangbehälter mit einer Reinigungsbürste oder einem sauberen Tuch.

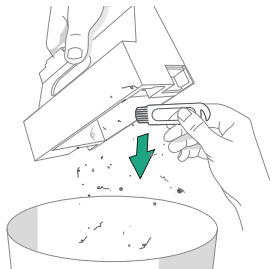

- 9 Setze den Auffangbehälter wieder in den Roboter ein.

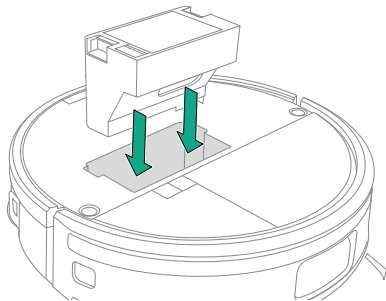

- 8 Setze das Netz wieder auf den Filter. Setze den Filter wieder ein. Schließe die Auffangbehälterklappe. Wenn der Filter richtig eingesetzt ist, sollte ein Klicken zu hören sein.

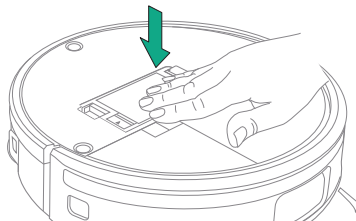

- 10 Bringe die obere Abdeckung des Roboters wieder an.

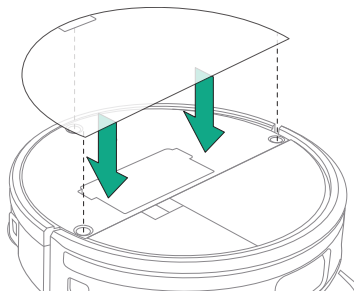

**HINWEIS:** Wenn du deinen Roboter manuell auf das Dock stellst, wird er nicht automatisch entleert. In diesem Fall nutze bitte die Roomba® Home App oder drücke die -Taste.

## Auffangbehälter waschen

- 1 Löse den Auffangbehälter, entferne den Filter, und öffne die Auffangbehälterklappe.  
2 Spüle den Auffangbehälter mit warmem Wasser aus.

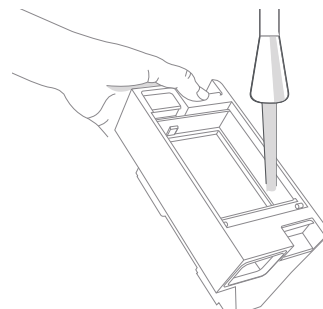

- 3 Stelle sicher, dass der Auffangbehälter vollständig trocken ist. Setze den Filter wieder ein, und installiere den Auffangbehälter wieder am Roboter.



**WICHTIG:** Der Auffangbehälter ist nicht für die Spülmaschine geeignet.



**WICHTIG:** Um eine optimale Leistung mit dem Roboter und dem Dock zu erzielen, reinige und/oder ersetze den Filter des Roboters nach Bedarf.

# Pflege- und Wartungshinweise für dein AutoWash™ Dock

Damit das AutoWash™ Dock jederzeit mit optimaler Leistung arbeitet, führe die auf den folgenden Seiten beschriebenen Maßnahmen durch.

Teil	Reinigungshäufigkeit	Austauschhäufigkeit*
Ladekontakte	Einmal im Monat	-
Sensoren	Einmal im Monat reinigen	-
IR-Fenster	Einmal im Monat reinigen	-
Staubsaugerbeutel	-	Die Beutel sollten ausgetauscht werden, wenn sie voll sind, was durch die LED-Anzeige an der AutoWash™ Dock und/oder die Roomba® Home App angezeigt wird.
Reinigungsbehälter und Luftkanal	Alle 2 Wochen oder nach Bedarf reinigen	
Frischwassertank	Bei Bedarf ausspülen und mit frischem Wasser auffüllen	
Schmutzwassertank	Bei Bedarf ausleeren und ausspülen	
Dockfilter	Einmal im Monat (Schmutz vom AutoWash™ Dockfilter entfernen)	

\* Austauschfrequenzen können variieren. Teile sollten ausgetauscht werden, wenn sich Verschleißanzeichen zeigen. Wenn du ein Ersatzteil benötigst, erhältst du beim Kundendienst von iRobot weitere Informationen.

## Reinigen von Ladekontakten und IR-Fenster

Prüfe die einzelnen Bestandteile, um sicherzustellen, dass sie frei von Schmutz sind. Wische sie mit einem sauberen, trockenen Wischpad ab.

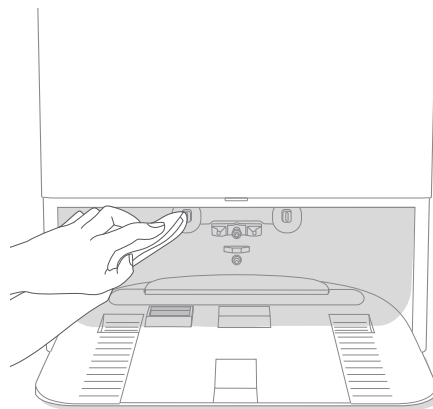

**WICHTIG:** Sprühe keine Reinigungslösung oder Wasser direkt auf die Sensoren oder die Sensoröffnungen.

## Reinigen des PowerSpin™ Wischrollenreinigungssystems und der Entlüftung

- 1 Die Entlüftung ist mit einem Magnet befestigt. Hebe die Abdeckung der Entlüftung an und entferne den Schmutz darunter und um die Lüftungsöffnung vorsichtig mit einem sauberen, trockenen Tuch. Vergewissere dich, dass sich keine Hindernisse in der Abflussöffnung befinden. Für hartnäckige Verschmutzungen kann milde Seife und ein Schwamm verwendet werden.

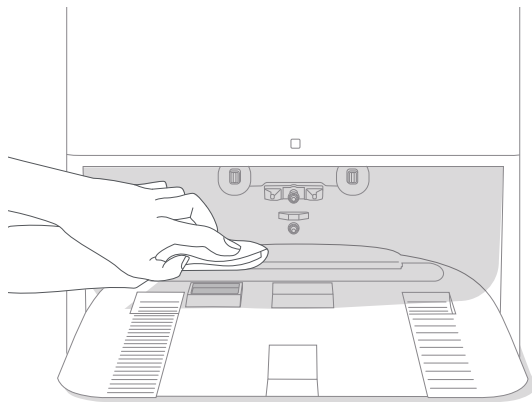

- 2 Bringe die Abdeckung der Entlüftung wieder an.

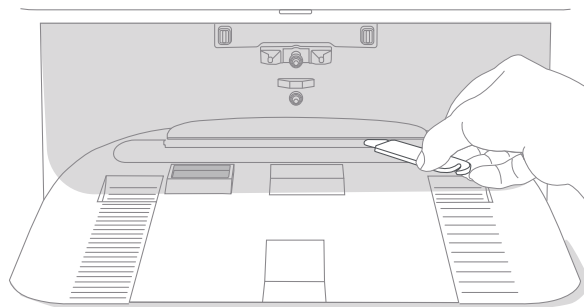

**WICHTIG:** Achte beim Reinigen des Bereichs darauf, dass kein Schmutz in den Luftauslass auf der Rückseite gelangt.

## Reinigen der Wassertanks

1 Entferne beide Wassertanks.

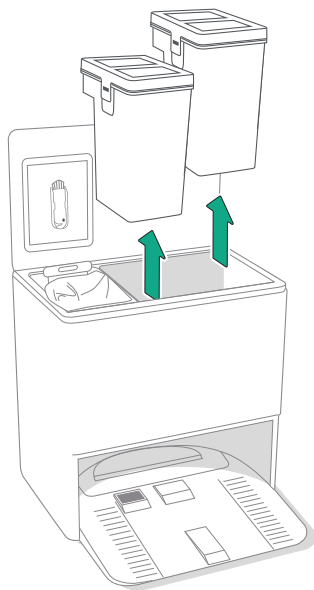

2 Hebe die Verriegelung an den Wassertanks zum Öffnen an.

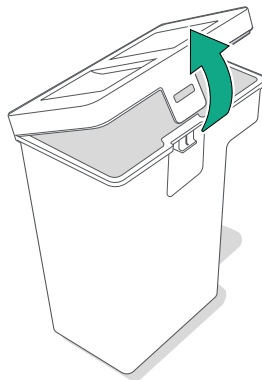

3 Leere den Schmutzwassertank.

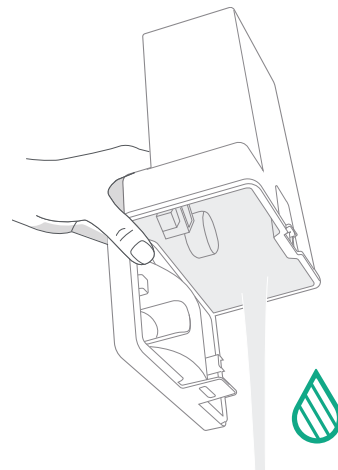

- 4 Spüle beide Tanks mit warmem Wasser aus. Für hartnäckige Verschmutzungen kann milde Seife und ein Schwamm verwendet werden. Der Lösungsbehälter kann bei Bedarf auch gereinigt werden.

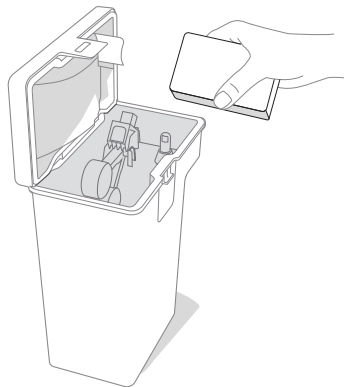

**WICHTIG:** Die Wassertanks sind nicht spülmaschinenfest.



**WICHTIG:** Stelle sicher, dass die Verriegelung an den Wassertanks vor dem Einsetzen ordnungsgemäß geschlossen ist.

- 5 Fülle den Frischwassertank mit Wasser. Der Schmutzwassertank bleibt leer.

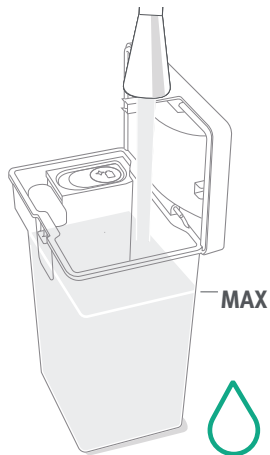

- 6 Setze beide Wassertanks wieder ein.

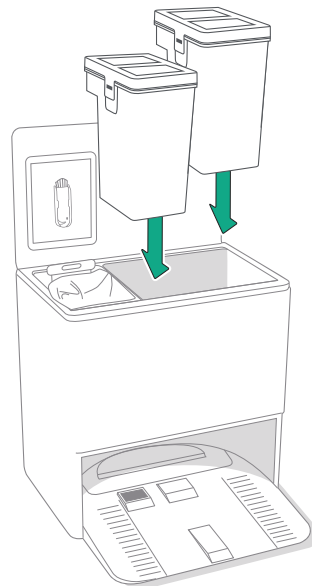

## Austauschen des Beutels

- 1 Klappe den Deckel des Behälters zum Öffnen auf.

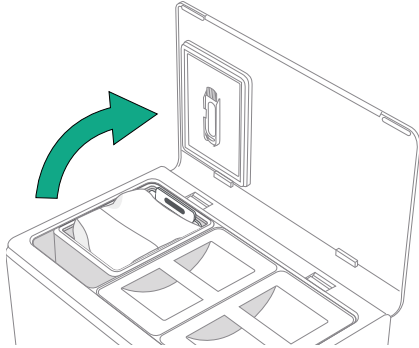

- 2 Ziehe die Karte nach oben, um den Beutel aus dem Behälter zu entfernen.

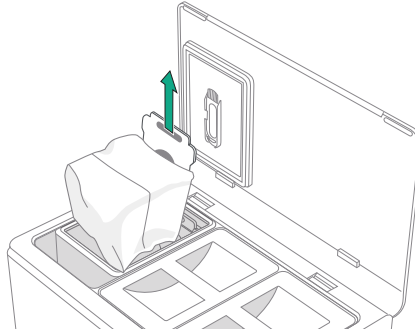

- 3 Schiebe die Plastikkarte des neuen Beutels in die Führungsschienen.

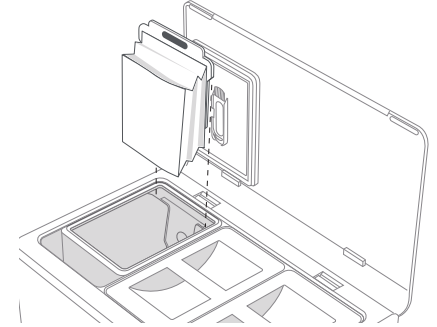

- 4 Drücke den Deckel hinunter, um sicherzustellen, dass er vollständig geschlossen ist.

## Entfernen von Schmutz aus Dockfilter

Überprüfe die Gebläseabdeckung auf vorhandene Flusen oder Schmutz und wische sie mit einem sauberen, trockenen Tuch ab.

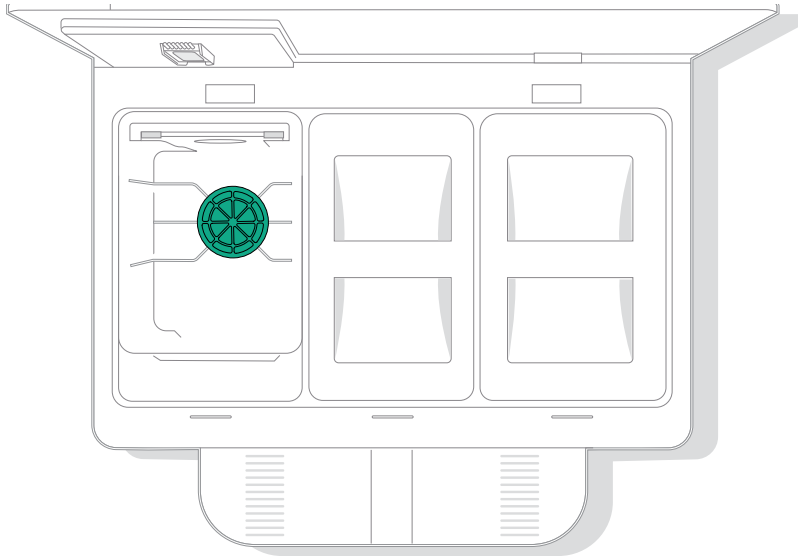



# Fehlerbehebung

## Fehlerbehebung bei deinem Roboter

Dein Roboter benachrichtigt dich mit einer Sprachansage oder einer akustischen Warnung, wenn ein Problem vorliegt. Die Roomba® Home App bietet dann zusätzlich Schritte zur Problembeseitigung.

Wenn du unsicher bist, ob der Roboter fertig ist oder pausiert, kannst du den aktuellen Status in der Roomba® Home App überprüfen.



## Auf Werkseinstellungen zurücksetzen

Zum Zurücksetzen auf die Werkseinstellungen 5 Sekunden lang  drücken und dann (innerhalb von 5 Sekunden) 5 Sekunden lang  +  drücken.

### AKKUSICHERHEIT UND VERSAND



**WARNUNG:** Für Lithium-Ionen-Akkus und Produkte mit Lithium-Ionen-Akkus gelten strenge Transportbestimmungen. Wenn du dieses Produkt versenden möchtest oder mit ihm verreist, MUSST du die folgenden Versandanweisungen einhalten.

- Der Akku MUSS vor dem Versand ausgeschaltet werden.
- Schalte den Akku aus, indem du den Roboter vom AutoWash™ Dock nimmst und die Taste  10 Sekunden lang gedrückt hältst. Drücke den Stoßfänger 10 Sekunden lang ein, während du die Taste  gedrückt hältst. Alle Anzeigelampen erlöschen daraufhin.
- Verpacke den Roboter sicher für den Versand.

Wenn du weitere Hilfe benötigst, rufe die Roomba® Home App auf, wende dich an unser Kundendienstteam oder besuche [global.irobot.com](https://www.global.irobot.com).

## Fehlerbehebung bei deinem AutoWash™ Dock

Dein AutoWash™ Dock informiert dich über die rote LED-Anzeige oben auf dem AutoWash™ Dock, wenn etwas nicht in Ordnung ist. Weitere Informationen zur Fehlerbehebung findest du in der Roomba® Home App. Sollte das AutoWash™ Dock nicht wie erwartet funktionieren, kontrolliere in der Roomba® Home App, ob Fehler angezeigt werden.

LED-Anzeige	Status	Behebung
Links – Beutel voll LED-Anzeige	Beutel ist voll oder fehlt	Ersetze den Beutel, wenn er voll ist oder fehlt.  Stelle sicher, dass der Beutel sicher eingesetzt ist.  Wenn das Problem weiterhin besteht, entferne jeglichen Schmutz vom Anschluss an der Unterseite deines Roboters und des AutoWash™ Docks.
Mitte – Schmutzwassertank LED-Anzeige	Schmutzwassertank ist voll oder fehlt	Leere den Schmutzwassertank.
Rechts – Frischwassertank LED-Anzeige	Frischwassertank ist leer oder fehlt	Fülle den Frischwassertank mit sauberem Wasser.

Dieses Produkt wurde mit einem Thermoschutz ausgestattet, der es gegen Schäden durch Überhitzung schützt. Wird der Schutz aktiviert, geht der Motor aus. Falls das passiert, stecke das Gerät aus, lasse es 30 Minuten lang abkühlen, entferne alle Fremdkörper aus dem Schmutzabtransport-Anschluss sowie dem Schmutzabtransportrohr und stecke das Gerät wieder ein.



## Benötigst du weitere Hilfe? Wir helfen dir gerne.

Lade dir die Roomba® Home App herunter, oder besuche [global.irobot.com](https://global.irobot.com), um Produktsupport zu erhalten oder Kontakt mit dem lokalen Support Center aufzunehmen. Solltest du danach immer noch Hilfe benötigen, wende dich aus den USA und Kanada an unseren US-Kundendienst unter (877) 855-8593.

## Sicherheitshinweise

Weitere Informationen findest du im Sicherheitshandbuch, das mit deinem Roboter geliefert wurde, oder besuche [global.irobot.com](https://global.irobot.com)

### iRobot USA – Erreichbarkeit des Kundendienstes

Montag bis Freitag: 9:00–21:00 Uhr EST

(15:00–03:00 Uhr CET)

Samstag und Sonntag: 9:00–18:00 Uhr EST

(15:00–00:00 Uhr CET)



WC# 4857413 vB







©2025 iRobot Corporation, 8 Crosby Drive, Bedford, MA 01730 USA. Alle Rechte vorbehalten. iRobot, Roomba und PerfectEdge sind eingetragene Marken der iRobot Corporation. AutoEmpty, AutoWash, StayClean und PrecisionVision sind Marken der iRobot Corporation. Wi-Fi und das Wi-Fi-Logo sind eingetragene Marken der Wi-Fi Alliance. Apple und App Store sind Marken der Apple, Inc., die in den USA und anderen Ländern eingetragen sind. Google Play ist eine Marke von Google, LLC.