

Roomba® 205 DustCompactor™

Vac | **Combo** robot

Guida utente

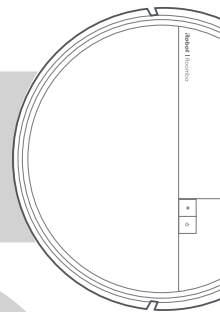

iRobot

Introduzione

- 1 Rimuovi la pellicola protettiva dalla videocamera e gli inserti in schiuma dietro il paracolpi

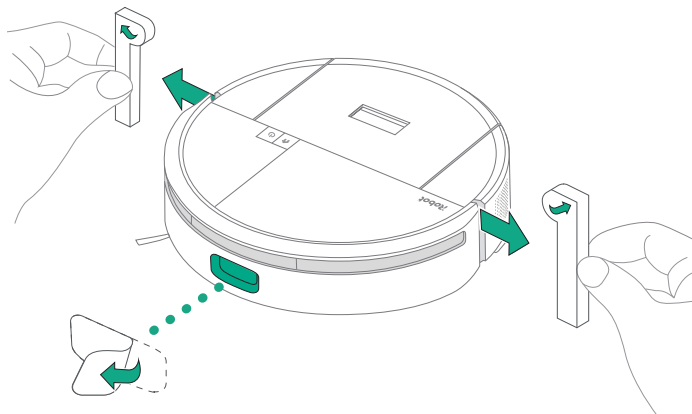

- 2 Posiziona la stazione su un pavimento duro

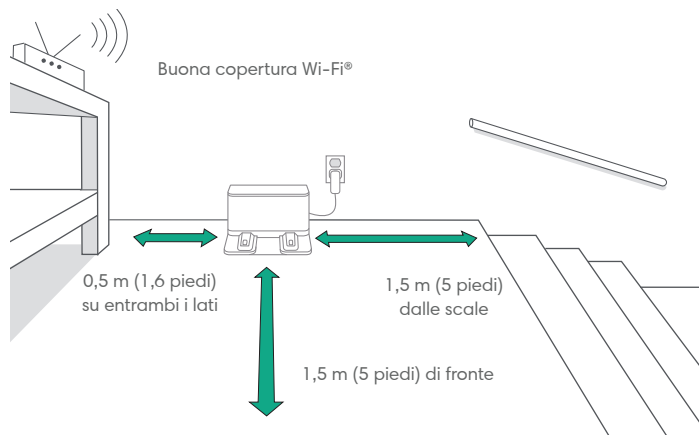

NOTA: non esporla alla luce diretta del sole. Assicurati che l'area intorno alla stazione sia sgombra per migliorare le prestazioni di aggancio.



AVVERTENZA: per evitare che il robot cada dalle scale, assicurati che la stazione sia collocata ad almeno 1,5 metri (4 piedi) di distanza da esse.

3 Collega la stazione alla corrente

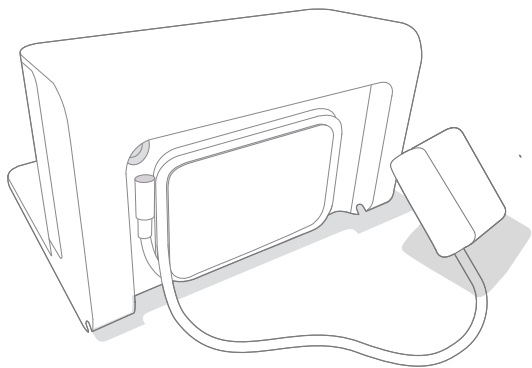

Collega il cavo di alimentazione alla presa a muro. Riavvolgi il cavo per evitare di intralciare il movimento del robot.

4 Reinstalla la spazzola laterale per la pulizia a filo parete

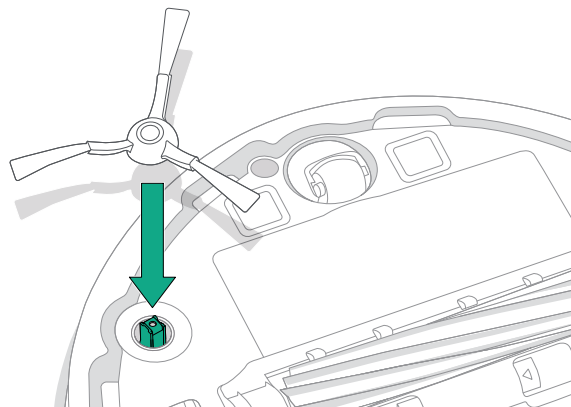

Allinea la spazzola e premi verso il basso fino a quando non senti uno scatto.

5 Avvia il robot

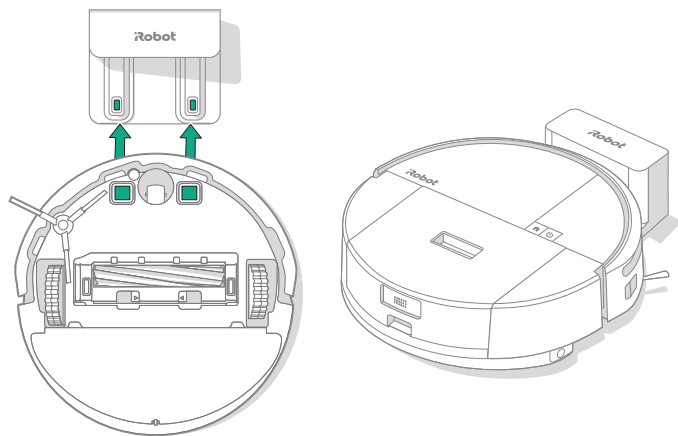

Posiziona il robot davanti alla stazione, poi fallo scorrere verso di essa, allineando i contatti metallici di ricarica. Dopo alcuni minuti un segnale acustico ti informerà che il robot è attivo.



NOTA: il robot viene fornito parzialmente caricato, ma si consiglia di caricarlo per almeno 4 ore prima di utilizzarlo per la prima volta.

6 Scarica Roomba® Home App

Esegui la scansione del codice QR con la fotocamera del dispositivo mobile oppure trova Roomba® Home App nell'App Store. L'app ti guiderà attraverso i passaggi della configurazione del robot. Una volta configurato il robot nell'app, potrai:

- Lavare quando, dove e come vuoi tu
- Creare programmi di pulizia automatici
- Personalizzare le preferenze di pulizia
- Sbloccare funzioni digitali avanzate
- Visualizzare suggerimenti, trucchi e risposte alle domande frequenti



IMPORTANTE: prima di utilizzare il robot, leggi le informazioni di sicurezza allegate.

Informazioni sul Robot Roomba® 205 DustCompactor™

Vista dall'alto

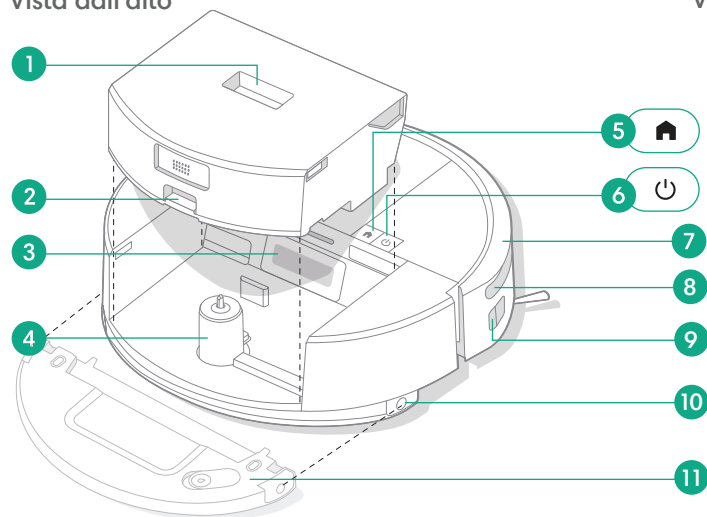

- | | |
|---|--|
| 1 Pulsante per lo sblocco del contenitore | 7 Paracolpi |
| 2 Pulsante per lo sblocco del coperchio del contenitore | 8 ClearView™ LiDAR |
| 3 Porta del contenitore dello sporco | 9 Sensore a infrarossi di bordi |
| 4 Controllo del braccio | 10 Pulsante di sblocco del serbatoio dell'acqua (solo modelli combo) |
| 5 Pulsante Home | 11 Serbatoio dell'acqua (solo modelli combo) |
| 6 Pulsante di accensione | |

Vista dal basso

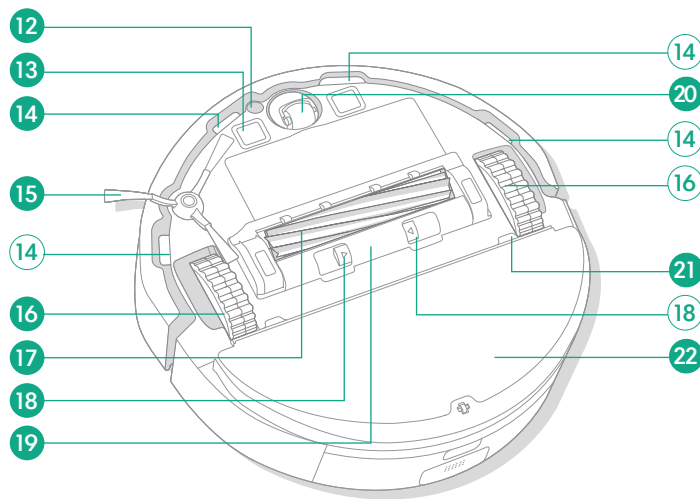

- | | |
|---|---|
| 12 Sensore per i tappeti (solo modelli combo) | 18 Linguetta di sblocco del coperchio della spazzola |
| 13 Contatti di ricarica | 19 Coperchio della spazzola |
| 14 Sensori di dislivello | 20 Ruota dentata |
| 15 Spazzola laterale per la pulizia a filo parete | 21 Attacco della piastra del panno (solo modelli combo) |
| 16 Ruote | 22 Panno (solo modelli combo) |
| 17 Spazzola multi-superficie | |

Informazioni sul Robot Roomba® 205 DustCompactor™

Contenitore dello sporco DustCompactor™

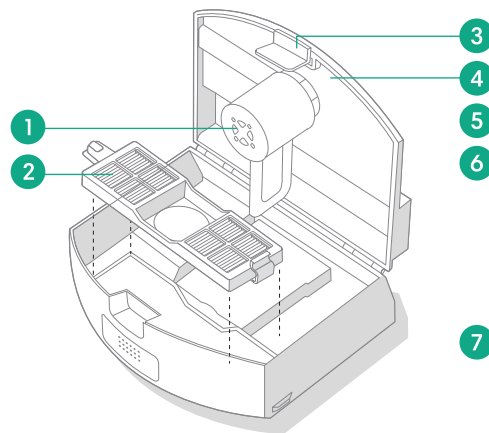

Contenitore dello sporco DustCompactor™

- 1 Braccio di compattazione
- 2 Filtro
- 3 Pulsante per lo sblocco del coperchio del contenitore
- 4 Coperchio del contenitore

Serbatoio dell'acqua (solo modelli combo)

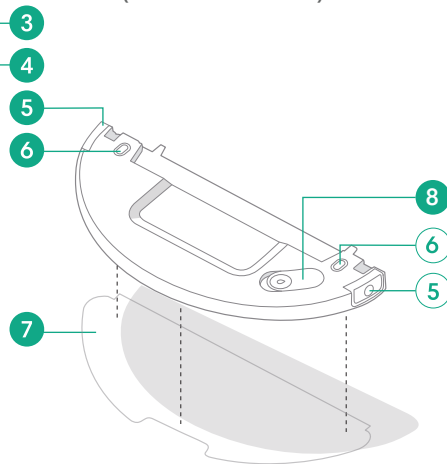

Serbatoio dell'acqua

- 5 Pulsante di sblocco del serbatoio dell'acqua
- 6 Piastre elettrodi
- 7 Panno per la pulizia
- 8 Cappuccio del serbatoio dell'acqua

Stazione (da posizionare contro una parete)

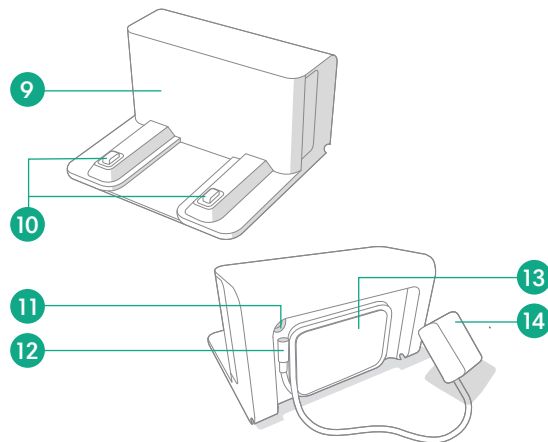

Stazione

- 9 Finestra IR
- 10 Contatti di ricarica
- 11 Porta di alimentazione

- 12 Collegamento del cavo
- 13 Avvolgimento cavo
- 14 Spina



NOTA: il serbatoio dell'acqua può contenere una piccola quantità di acqua residua a causa dell'ispezione di qualità. È una cosa normale.



NOTA: il contenitore dello sporco DustCompactor™ deve essere installato sia per la modalità di aspirazione che per la modalità di aspirazione e lavaggio, altrimenti il lavapavimenti non può essere acceso.

Ricarica

Indicatore dell'icona di accensione

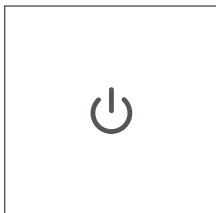

Pulsante di ACCENSIONE

Bianco - Completamente carico e collegato
Bianco lampeggiante - Ritorna alla base per la ricarica

Rosso lampeggiante - In ricarica (batteria scarica) -

Se l'utente tenta di avviare una missione, i pulsanti LAMPEGGIANO in rosso e attivano un segnale audio per informare che la batteria è scarica.

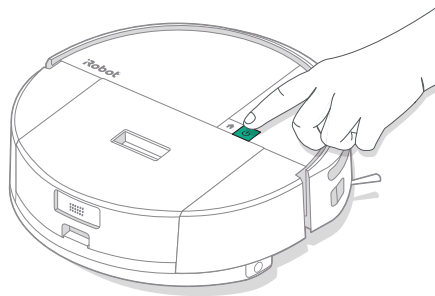

Rosso lampeggiante - Batteria scarica/Errore



Ricarica durante un'operazione di pulizia

Il robot tornerà alla stazione ogni volta che deve essere ricaricato. Una volta caricato a sufficienza, il dispositivo riprenderà a pulire da dove ha interrotto.

Modalità standby

Il robot usa una quantità limitata di elettricità ogni volta che si trova sulla stazione. Puoi ridurre ulteriormente la potenza quando non viene utilizzato, premendo  per 10 secondi. Per uscire dalla modalità di risparmio energetico, premi brevemente il pulsante .

Come conservare il robot

Se vuoi riporre il robot per lunghi periodi, spegnilo rimuovendolo dalla stazione e tenendo premuto  per 10 secondi. Riponilo in un luogo fresco e asciutto.

Pulizia

Comandi dei pulsanti



Pulsante Home: Tocca per mandare il robot alla base

Premi durante il funzionamento per mettere in pausa

Premi quando è in pausa per inserire la stazione

Premi quando va alla stazione per interrompere l'operazione

Pulsante di ACCENSIONE: Tocca per avviare/mettere in pausa/riprendere

Tieni premuto per 3 secondi per accendere il dispositivo

Tieni premuto per 10 secondi per spegnere il dispositivo

Schema di pulizia

Il robot esplorerà e pulirà automaticamente la casa seguendo linee precise. Tornerà alla stazione al termine di una routine di pulizia e ogni volta che deve essere ricaricato.



Suggerimenti:

- Prima della pulizia, rimuovi eventuali oggetti di intralcio sul pavimento.
- Utilizza il robot regolarmente per mantenere i pavimenti sempre puliti.

Se resta per oltre 90 minuti inattivo e sganciato dalla stazione, il robot terminerà automaticamente la pulizia. Se non sai per certo se il robot ha terminato di pulire o si trova in pausa, consulta **Roomba® Home App** per verificarne lo stato.

Pulizia SPOT

Premi il pulsante  due volte per una pulizia SPOT di una zona specifica.

Una volta completata la Pulizia SPOT, il robot terminerà l'operazione.

Premi  per riportarlo alla stazione.



NOTA: è vivamente consigliato l'uso di Roomba® Home App per il controllo della pulizia. L'app mobile può essere utilizzata per pulire stanze specifiche, configurare routine di pulizia e creare automazioni/programmazioni.



NOTA: i robot Roomba sono generalmente progettati per essere utilizzati per l'aspirazione della maggior parte dei tipi di pavimento. Si consiglia di non utilizzare le funzioni di lavaggio su pavimenti in legno massello non sigillati e su alcuni tipi di assi in laminato/vinile, poiché si potrebbero verificare danni causati dall'acqua sul pavimento e/o sotto di esso. Per maggiori informazioni, visita global.irobot.com.

Solo aspirazione

- 1 Se il contenitore dello sporco DustCompactor™ è pieno, svuotalo prima di iniziare la pulizia.

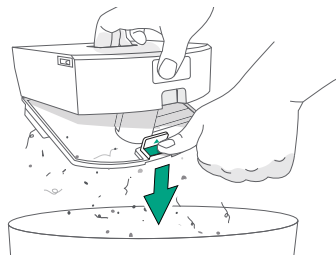

- 2 Rimuovi il serbatoio dell'acqua e il panno premendo i pulsanti di sblocco del serbatoio su entrambi i lati del robot per estrarlo.

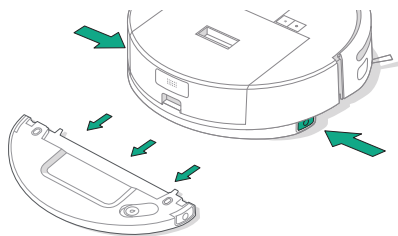

- 3 Per iniziare la pulizia, riposiziona il robot sulla stazione e utilizza l'app o premi il pulsante .

***** **IMPORTANTE:** la pulizia regolare del contenitore dello sporco riduce l'accumulo di sporcizia. In caso contrario, infatti, le prestazioni del robot potrebbero diminuire.

Aspirazione e pulizia

(solo modelli combo)

Quando il serbatoio dell'acqua e il panno vengono installati, il robot è in grado di eseguire contemporaneamente le operazioni di aspirazione e lavaggio.

Il robot evita automaticamente i tappeti quando si trova nelle modalità di aspirazione e lavaggio combinate o di solo lavaggio, quando il serbatoio dell'acqua e il panno sono installati.

***** **IMPORTANTE:** non aggiungere liquidi come acqua calda, detergente o disinfettante, poiché potrebbero danneggiare il robot. Utilizza solo acqua fredda o una soluzione detergente approvata da iRobot come indicato sul nostro sito di assistenza alla pagina [global.irobot.com](https://www.irobot.com/global).

Dopo aver completato l'operazione di aspirazione e lavaggio, assicurati di svuotare il serbatoio dell'acqua e di sostituire il panno.

- 1 Fai scorrere il panno per la pulizia lungo la fessura del serbatoio dell'acqua, quindi fissa saldamente il panno sul velcro.

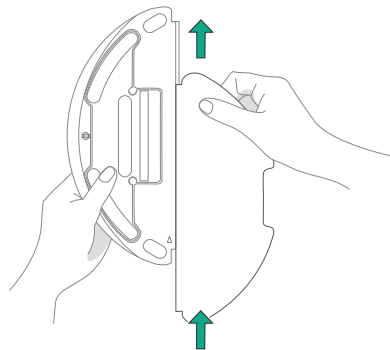

- 2** Riempi di acqua il relativo serbatoio aprendone il coperchio, per poi reinserire il coperchio.

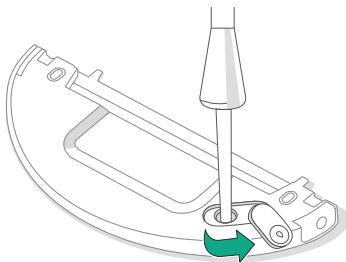



ATTENZIONE: non risciacquate il serbatoio dell'acqua né immergerlo in acqua. Per evitare danni da corrosione e altro tipo, non utilizzare nessun detergente, disinfettante, pulitore solido o ulteriore prodotto per la pulizia sul serbatoio dell'acqua.

ATTENZIONE: non aggiungere acqua calda al serbatoio dell'acqua, poiché ciò potrebbe causarne la deformazione.

- 3** Ripristina il serbatoio dell'acqua. Fai scorrere il serbatoio dell'acqua in posizione orizzontale nella parte inferiore del robot finché non scatta in posizione.



NOTA: se il robot necessita di acqua durante un'operazione, tocca il pulsante  o premi PAUSA sull'app mobile per mettere in pausa. Rimuovi il serbatoio, aggiungi l'acqua e reinstalla il serbatoio. Premi il pulsante  o RESUME nell'app per riprendere.

- 4** Riposiziona il robot sulla stazione e utilizza l'app o il pulsante  per avviare la pulizia.

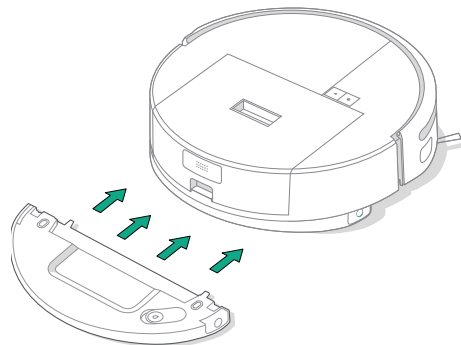

NOTA: prima dell'uso, pulisci le piastre degli elettrodi del serbatoio dell'acqua con un panno asciutto.

Istruzioni per la cura e la manutenzione del robot

Per mantenere prestazioni ottimali del robot, assicurati di eseguire periodicamente le seguenti operazioni di manutenzione e cura di base. Da Roomba® Home App sono disponibili altri video di istruzioni. Se noti che il robot raccoglie meno detriti dal pavimento, svuota il contenitore dello sporco e pulisci il filtro e le spazzole.

Parte	Frequenza di manutenzione	Frequenza di sostituzione*
Contenitore dello sporco DustCompactor™	Svuota il contenitore dello sporco secondo necessità	-
Serbatoio dell'acqua (solo modelli combo)	Svuotalo dopo ogni operazione	-
Filtro	Pulisci una volta alla settimana (o due, se hai un animale domestico)	Ogni 3-6 mesi
Spazzola laterale per la pulizia a filo parete	Pulisci ogni 2 settimane o secondo necessità	Ogni 3-6 mesi
Spazzola multi-superficie	Pulisci una volta alla settimana	Ogni 6-12 mesi
Ruota dentata anteriore	Pulisci ogni 2 settimane o secondo necessità	-
Contatti di ricarica	Pulisci ogni 2 settimane o secondo necessità	-
Sensori	Pulisci una volta al mese o secondo necessità	-
Panno (solo modelli combo)	Pulisci al termine del lavaggio	Ogni 3-6 mesi. Smaltisci insieme ai rifiuti domestici quando non è più utilizzabile
Coperchio della spazzola	Ispeziona ogni 6 mesi	Sostituisci se usurato o danneggiato

* La frequenza di sostituzione può variare. Le parti devono essere sostituite in caso di segni di usura visibili. Se hai bisogno di una parte di ricambio, contatta l'Assistenza clienti iRobot per ulteriori informazioni.

Pulizia della spazzola laterale per la pulizia a filo parete

Tira per rimuovere la spazzola laterale per la pulizia a filo parete. Rimuovi eventuali capelli o detriti utilizzando la spazzola di pulizia, quindi reinserisci la spazzola laterale per la pulizia a filo parete.

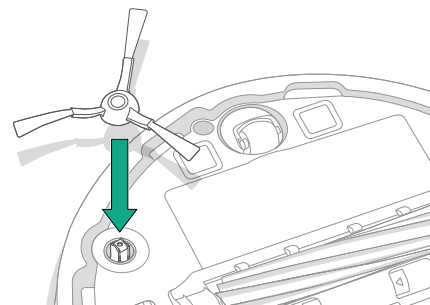

IMPORTANTE: è consigliato sostituire la spazzola laterale per la pulizia a filo parete ogni 3-6 mesi per un effetto di pulizia ottimale.

Pulizia della spazzola multi-superficie

- 1** Premi le linguette di sblocco del coperchio della spazzola e solleva per rimuoverlo.

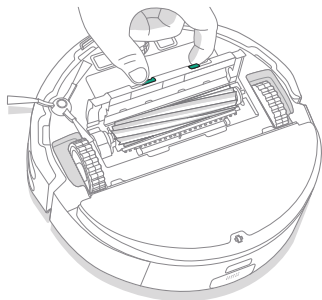

- 2** Rimuovi la spazzola multi-superficie.

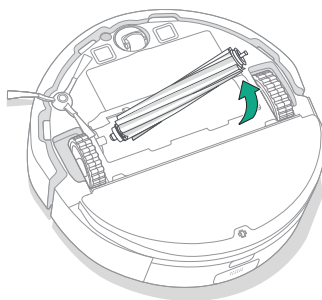

- 3** Rimuovi eventuali capelli e detriti dalla spazzola di pulizia.

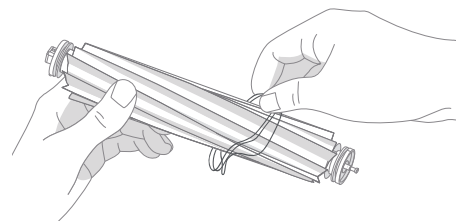

- 4** Reinserisci la spazzola multi-superficie e il coperchio della spazzola nel robot.

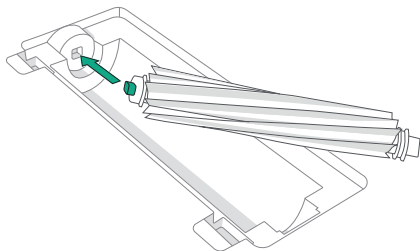

NOTA: per istruzioni su come eseguire una pulizia più profonda della spazzola multi-superficie, consulta la pagina global.irobot.com



IMPORTANTE: è consigliato sostituire la spazzola laterale per la pulizia a filo parete ogni 6-12 mesi per un effetto di pulizia ottimale.

Pulizia della ruota dentata anteriore

- 1 Tira la ruota dentata verso l'alto per rimuoverla.

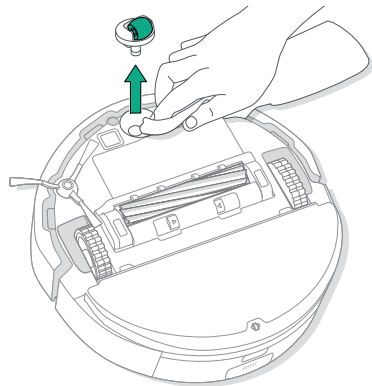

- 2 Rimuove capelli e detriti dalla ruota dentata anteriore e dalla cavità della ruota dentata.

- 3 Reinstalla la ruota dentata.



IMPORTANTE: una ruota anteriore con capelli e detriti incastrati potrebbe danneggiare il pavimento. Se la ruota non gira liberamente dopo essere stata pulita, contatta l'Assistenza clienti.

Pulizia dei contatti di ricarica e dei sensori

Pulisci i contatti di ricarica e i sensori con un panno pulito e asciutto o una schiuma di melamina leggermente inumidita.

CONTATTI DI RICARICA

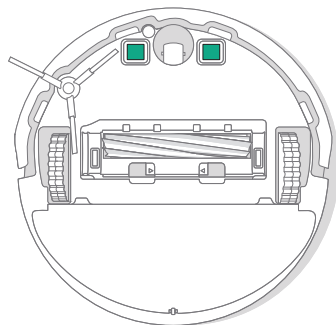

SENSORI

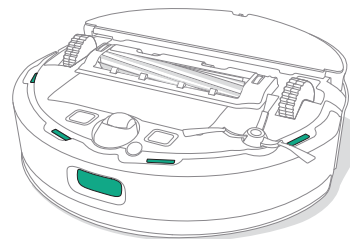

IMPORTANTE: non spruzzare la soluzione di pulizia, detersivi o l'acqua direttamente sui sensori o sui loro alloggiamenti.

Svuotamento del contenitore dello sporco DustCompactor™ e pulizia del filtro

- 1** Premi il pulsante per lo sblocco del contenitore dello sporco DustCompactor™ per rimuovere il contenitore dello sporco.

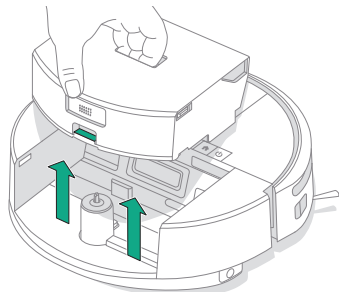

- 4** Rimuovi il filtro pizzicando la linguetta ed estraendo il filtro.

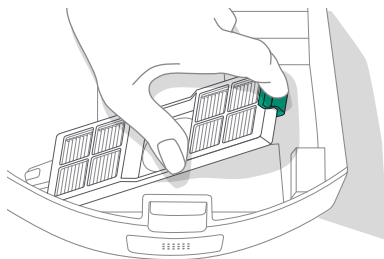

- 2** Assicurati che il contenitore dello sporco sia in posizione verticale e, sopra il cestino, spingi la linguetta di sblocco per aprire il contenitore dello sporco.

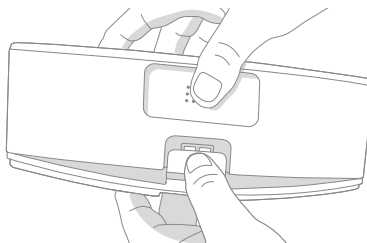

- 5** Rimuovi i detriti battendo il filtro sul cestino dei rifiuti.

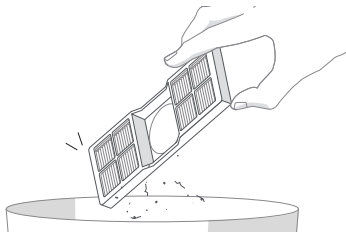

- 3** Svuota il contenuto nel cestino.

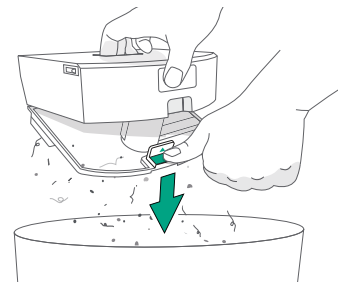

- 6** Pulisci il contenitore dello sporco con un panno pulito.

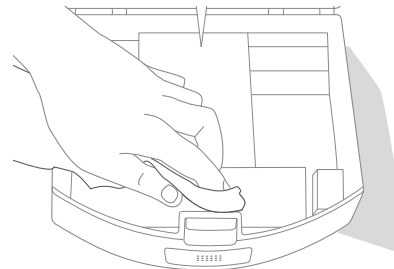

7 Reinserisci il filtro.

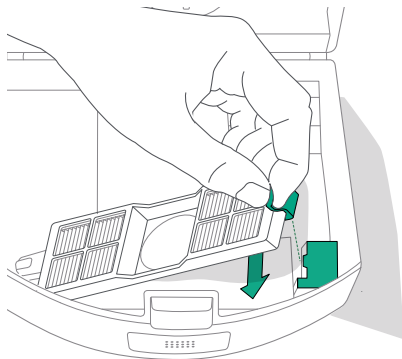

8 Chiudi saldamente lo scomparto usando il fermo e assicurandoti che tutti i lati siano sigillati

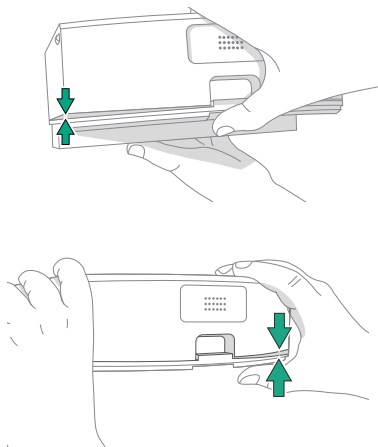

9 Riposiziona il contenitore dello sporco nel robot.

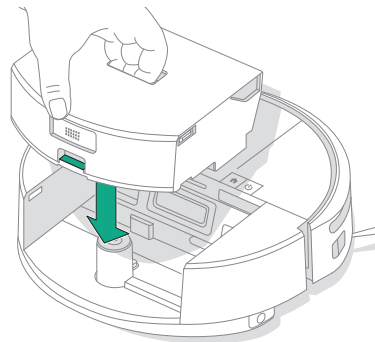

IMPORTANTE: premi tutti gli spazi che possono essere presenti intorno al perimetro del coperchio. Per garantire un funzionamento ottimale, assicurati che il contenitore dello sporco sia dotato di una tenuta adeguata.

Pulizia del serbatoio dell'acqua (solo modelli combo)

- 1 Tieni premuti contemporaneamente entrambi i pulsanti di sblocco del serbatoio dell'acqua, poi fallo scorrere verso l'esterno dalla parte inferiore del lavapavimenti, come illustrato.

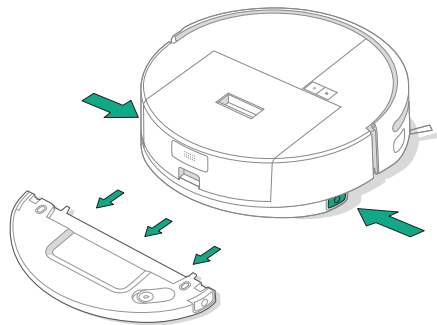

- 2 Getta l'acqua vecchia e risciacqua con quella pulita.
- 3 Asciuga la parte esterna del vano del serbatoio prima di reinstallarlo nel robot



NOTA: se usi un detergente per pulire il serbatoio, opta solo per un detergente per piatti e assicurati di risciacquarlo accuratamente prima di utilizzarlo nuovamente nel robot. Il sapone infatti può danneggiare il dispositivo durante il funzionamento



NOTA: al termine del lavaggio, rimuovi immediatamente il serbatoio dell'acqua, svuota eventuali residui d'acqua e pulisci e asciuga il panno per evitare odori persistenti e muffa.

Lavaggio del panno

Lava accuratamente a mano il panno con acqua fredda e lascialo asciugare all'aria.

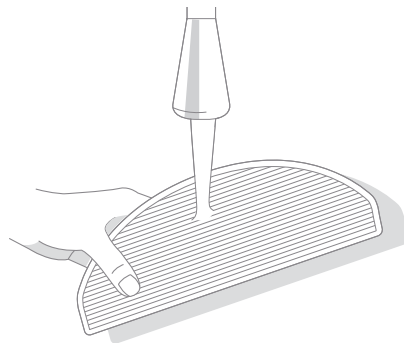

Istruzioni per la cura e la manutenzione della stazione

Per garantire le prestazioni ottimali della stazione, segui le procedure descritte nelle pagine successive.

Parte	Frequenza di manutenzione	Frequenza di sostituzione*
Contatti di ricarica	Pulisci una volta al mese	-
Finestra IR	Pulisci una volta al mese	-

* La frequenza di sostituzione può variare. Le parti devono essere sostituite in caso di segni di usura visibili. Se hai bisogno di una parte di ricambio, contatta l'Assistenza clienti iRobot per ulteriori informazioni.

Pulizia dei contatti di ricarica e della finestra IR

Ispeziona i componenti per assicurarti che non vi siano residui di sporco. Pulisci con un panno asciutto e pulito.

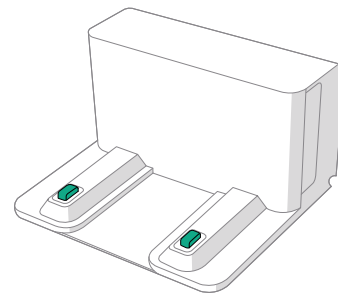

IMPORTANTE: non spruzzare la soluzione di pulizia o l'acqua direttamente sui sensori o sugli alloggiamenti dei sensori.



Risoluzione dei problemi

Risoluzione dei problemi del robot

Il robot ti avviserà in caso di problemi con un annuncio vocale o un avviso audio. Roomba® Home App fornirà anche notifiche con passaggi per risolvere eventuali problemi.

Se non sei sicuro se il robot abbia finito o sia in pausa, consulta Roomba® Home App per verificarne lo stato.



Ripristino di fabbrica

Per ripristinare le impostazioni di fabbrica, premi  per 5 secondi, poi (entro 5 secondi)  +  per altri 5 secondi.

SICUREZZA DELLA BATTERIA E SPEDIZIONE



AVVERTENZA: le batterie agli ioni di litio e i prodotti che le contengono sono soggetti a rigide normative sul trasporto. Se è necessario spedire questo prodotto per la manutenzione, un trasloco o altro, DEVI attenerti alle seguenti istruzioni per la spedizione.

- SPEGNI la batteria prima di spedirla.
- Disattiva la batteria togliendo il robot dalla stazione e tenendo premuto il pulsante  per 10 secondi. Premi sul paracolpi per 10 secondi e contemporaneamente sul pulsante . A questo punto tutte le spie si spegneranno.
- Imballa il robot in modo sicuro per la spedizione.

Se hai bisogno di ulteriore assistenza, visita Roomba® Home App, contatta il nostro team di Assistenza clienti o vai al sito global.irobot.com.

Risoluzione dei problemi della stazione

Se la stazione non funziona come previsto, verifica l'eventuale presenza di errori Roomba® Home App.



Ti serve ulteriore assistenza? Siamo a tua disposizione.

Scarica Roomba® Home App o visita il sito Web.global.irobot.com per assistenza sul prodotto oppure contatta il centro di assistenza locale. Per ricevere ulteriore assistenza negli Stati Uniti e in Canada, chiama l'Assistenza clienti dedicata al numero (877) 855-8593.

Orari dell'Assistenza clienti iRobot negli Stati Uniti

Dal lunedì al venerdì, dalle 9:00 alle 21:00 (ET)

Sabato e domenica, dalle 9:00 alle 18:00 (ET)

Informazioni sulla sicurezza

Consulta la guida sulla sicurezza fornita con il robot o visita il sito global.irobot.com



WC# 4856848 vA



©2025 iRobot Corporation, 8 Crosby Drive, Bedford, MA 01730, Stati Uniti. Tutti i diritti riservati. iRobot, Roomba, DustCompactor e Roomba Combo sono marchi registrati di iRobot Corporation. Wi-Fi e il logo Wi-Fi sono marchi registrati di Wi-Fi Alliance. Apple e App Store sono marchi di Apple, Inc., registrati negli Stati Uniti e in altri Paesi. Google Play è un marchio di Google LLC.