

Roomba® 105

Vac | **Combo** robot(s)

Guida utente

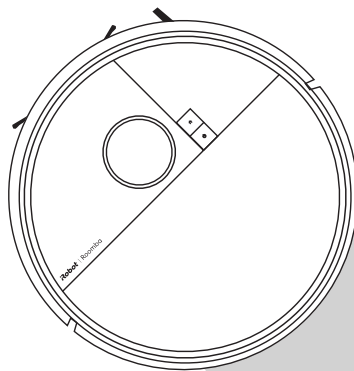

iRobot

Introduzione

- 1 Rimuovi la pellicola protettiva dalla videocamera e gli inserti in schiuma dietro il paracolpi

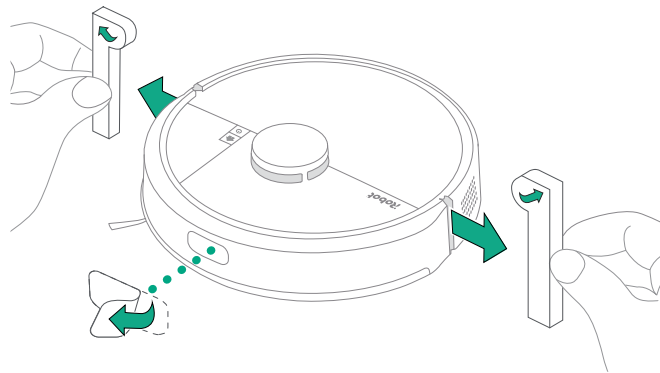

- 2 Posiziona la stazione su un pavimento duro

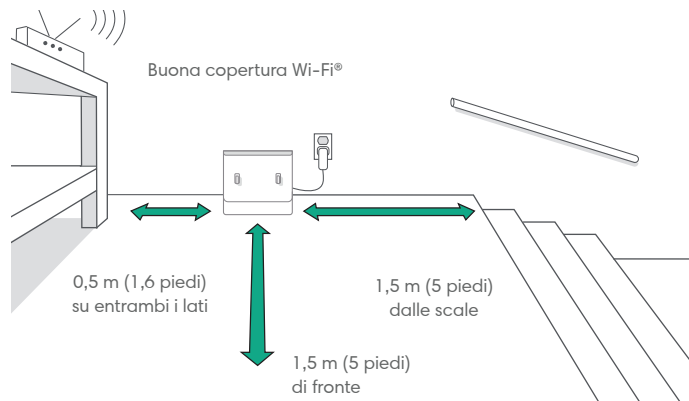

Nota: non esporla alla luce diretta del sole. Assicurati che l'area intorno alla stazione sia sgombra per migliorare le prestazioni di aggancio.



Avvertenza: per evitare che il robot cada dalle scale, assicurati che la stazione sia collocata ad almeno 1,5 metri (4 piedi) di distanza da esse.

3 Collega la stazione alla corrente

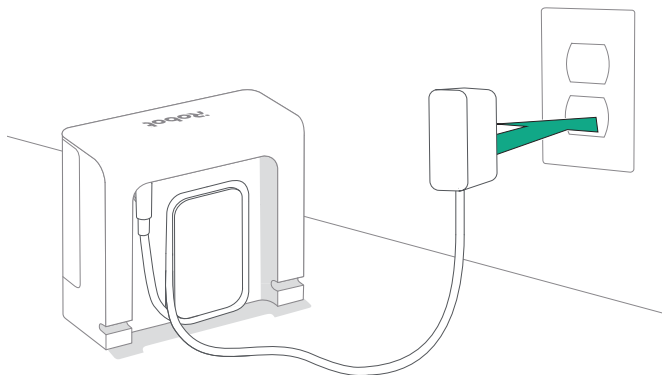

Collega il cavo di alimentazione alla presa a muro. Riavvolgi il cavo per evitare di intralciare il movimento del robot.

4 Installa la spazzola laterale per la pulizia a filo parete

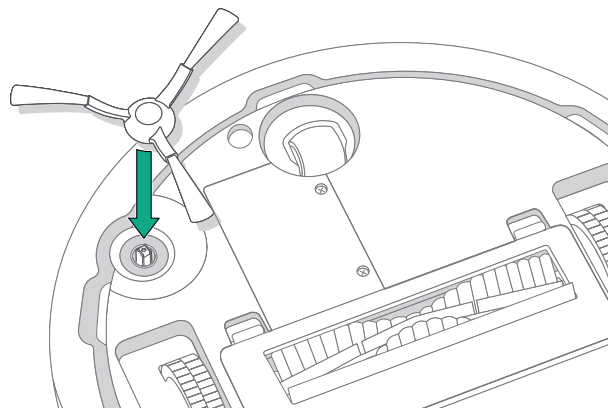

Allinea la spazzola laterale per la pulizia a filo parete e premi verso il basso fino a quando non senti uno scatto.

5 Avvia il robot

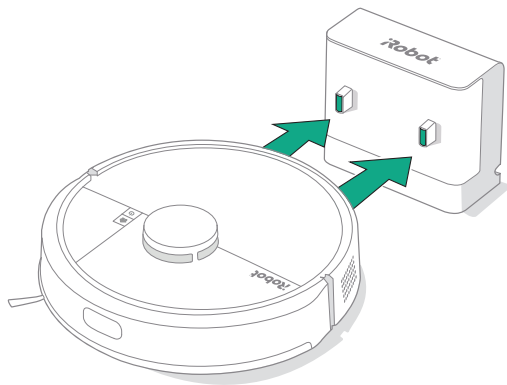

Posiziona il robot davanti alla stazione, poi fallo scorrere verso di essa, allineando i contatti metallici di ricarica. Dopo alcuni minuti un segnale acustico ti informerà che il robot è attivo.



Nota: il robot viene fornito parzialmente caricato, ma si consiglia di caricarlo per almeno 4 ore prima di utilizzarlo per la prima volta.

Per rimuoverlo dalla stazione, fallo scivolare verso di te, poi sollevalo.

6 Scarica Roomba® Home App

Esegui la scansione del codice QR con la fotocamera del dispositivo mobile oppure trova Roomba® Home App nell'App Store. L'app ti guiderà attraverso i passaggi della configurazione del robot. Una volta configurato il robot nell'app, potrai:

- Lavare quando, dove e come vuoi tu
- Creare programmi di pulizia automatici
- Personalizzare le preferenze di pulizia
- Sbloccare funzioni digitali avanzate
- Visualizzare suggerimenti, trucchi e risposte alle domande frequenti



Nota:

È necessario utilizzare la connessione Wi-Fi a 2,4 GHz.



Importante: prima di utilizzare il robot, leggi le informazioni di sicurezza allegate.

Informazioni sul robot Roomba® 105

Vista dall'alto

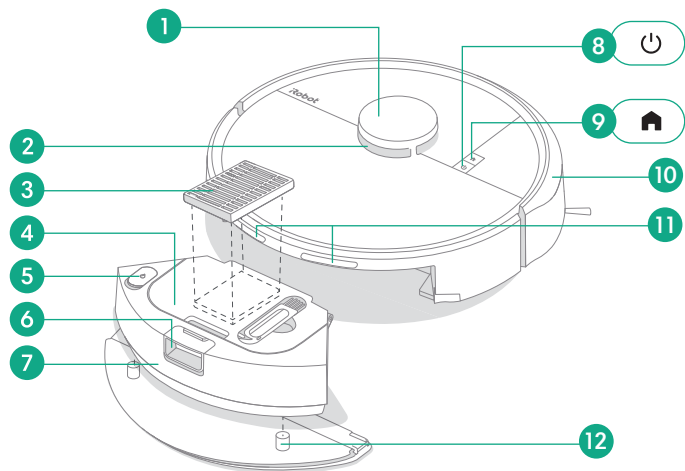

- | | |
|---|---|
| 1 Paracolpi per rilevatore LiDAR | 6 Pulsante per lo sblocco del contenitore |
| 2 ClearView™ LiDAR | 7 Contenitore dello sporco |
| 3 Filtro | 8 Pulsante di accensione |
| 4 Coperchio del contenitore dello sporco | 9 Pulsante Home |
| 5 Cappuccio del serbatoio dell'acqua (solo modelli combo) | 10 Paracolpi |
| | 11 Contatti di ricarica |

Vista dal basso

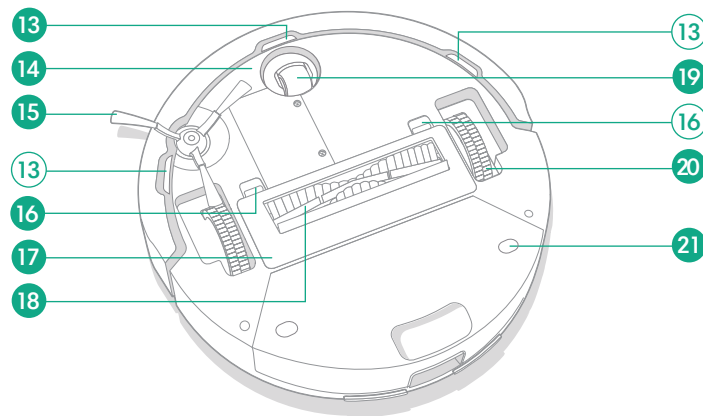

- | | |
|--|--|
| 12 Piastra del panno (solo modelli combo) | 17 Coperchio della spazzola |
| 13 Sensori di dislivello | 18 Spazzola multi-superficie |
| 14 Sensore per i tappeti (solo modelli combo) | 19 Ruota dentata |
| 15 Spazzola laterale per la pulizia a filo parete | 20 Ruote |
| 16 Linguetta di sblocco del coperchio della spazzola | 21 Attacco della piastra del panno per la pulizia (solo modelli combo) |

Informazioni sul robot Roomba® 105 e sulla stazione di ricarica

Contenitore della spazzatura

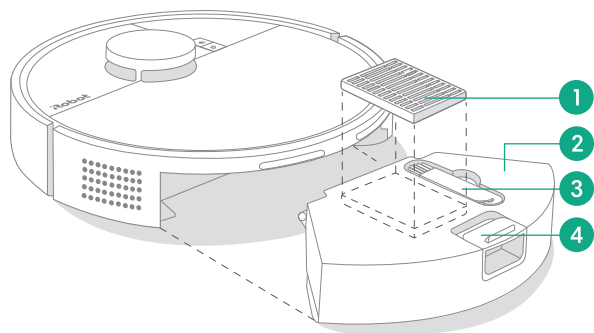

Scoperto della polvere

- 1 Filtro
- 2 Coperchio del contenitore della spazzatura
- 3 Spazzola di pulizia
- 4 Pulsante per lo sblocco del contenitore

Base di ricarica

- 5 Finestra IR
- 6 Contatti di ricarica
- 7 Porta di alimentazione
- 8 Connettore del cavo di alimentazione

Stazione

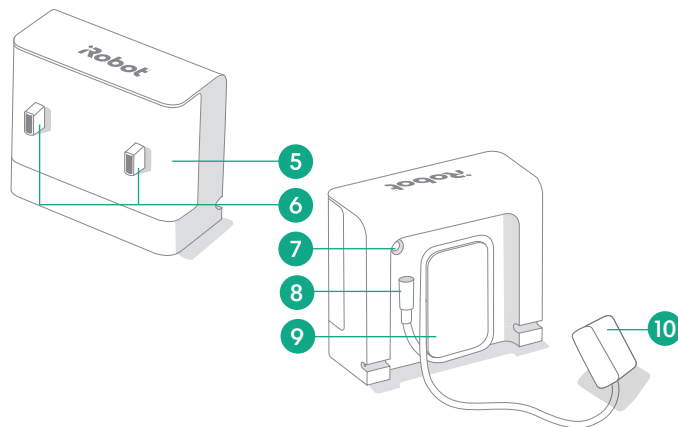

- 9 Avvolgimento cavo

- 10 Spina



Nota: il contenitore della spazzatura deve essere installato sia per la modalità di aspirazione che per la modalità di aspirazione e lavaggio, altrimenti il lavapavimenti non può essere acceso.



Nota: il serbatoio dell'acqua può contenere una piccola quantità di acqua residua a causa dell'ispezione di qualità. È una cosa normale.

Ricarica

Indicatore dell'icona di ACCENSIONE

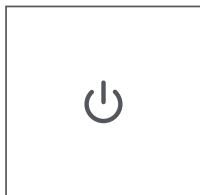

Pulsante di ACCENSIONE

Bianco - Completamente carico e collegato
Bianco lampeggiante - Ritorna alla base per la ricarica

Rosso lampeggiante - In ricarica (batteria scarica) -



Se l'utente tenta di avviare una routine, i pulsanti LAMPEGGIANO in rosso e attivano un segnale audio per informare che la batteria è scarica.

Rosso lampeggiante - Batteria scarica/Errore

Ricarica durante un'operazione di pulizia

Il robot tornerà alla stazione ogni volta che deve essere ricaricato. Una volta caricato a sufficienza, il dispositivo riprenderà a pulire da dove ha interrotto.

Modalità standby

Il robot usa una quantità limitata di elettricità ogni volta che si trova sulla stazione. Puoi ridurre ulteriormente la potenza quando non viene utilizzato, premendo  per 10 secondi. Per uscire dalla modalità di risparmio energetico, premi brevemente il pulsante .

Come conservare il robot

Se vuoi riporre il robot per lunghi periodi, spegnilo rimuovendolo dalla stazione e tenendo premuto  per 10 secondi. Riponilo in un luogo fresco e asciutto.

Pulizia

Comandi dei pulsanti



Pulsante Home: Tocca per mandare il robot alla base
Premi durante il funzionamento per mettere in pausa
Premi quando è in pausa per inserire la stazione
Premi quando va alla stazione per interrompere l'operazione



Pulsante di ACCENSIONE: Tocca per avviare/mettere in pausa/riprendere
Tieni premuto per 3 secondi per accendere il dispositivo
Tieni premuto per 10 secondi per spegnere il dispositivo

Schema di pulizia

Il robot esplorerà e pulirà automaticamente la casa seguendo linee precise. Tornerà alla stazione al termine di una routine di pulizia e ogni volta che deve essere ricaricato.





Suggerimenti:

- Prima della pulizia, rimuovi eventuali oggetti di intralcio sul pavimento.
- Utilizza il robot regolarmente per mantenere i pavimenti sempre puliti.

Se resta per oltre 90 minuti inattivo e sganciato dalla stazione, il robot terminerà automaticamente la pulizia. Se non sai per certo se il robot ha terminato di pulire o si trova in pausa, consulta **Roomba® Home App** per verificarne lo stato.

Pulizia SPOT

Premi il pulsante  due volte per una pulizia SPOT di una zona specifica. Una volta completata la Pulizia SPOT, il robot terminerà l'operazione. Premi  per riportarlo alla stazione.



Nota: è vivamente consigliato l'uso di Roomba® Home App per il controllo della pulizia. L'app mobile può essere utilizzata per pulire stanze specifiche, configurare routine di pulizia e creare automazioni/programmazioni.



Nota: i robot Roomba sono generalmente progettati per essere utilizzati per l'aspirazione della maggior parte dei tipi di pavimento. Si consiglia di non utilizzare le funzioni di lavaggio su pavimenti in legno massello non sigillati e su alcuni tipi di assi in laminato/vinile, poiché si potrebbero verificare danni causati dall'acqua sul pavimento e/o sotto di esso. Per maggiori informazioni, visita global.irobot.com.

Solo aspirazione

- 1 Svuota il contenitore della spazzatura del robot e il serbatoio dell'acqua (solo modelli combo).

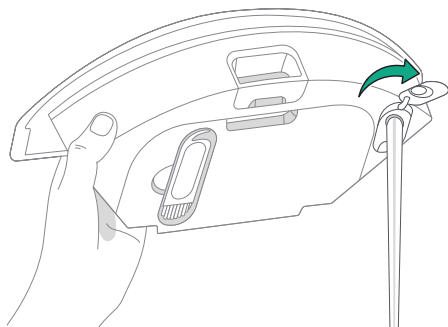

- 2 Separa la piastra del panno e il panno stesso (solo modelli combo).

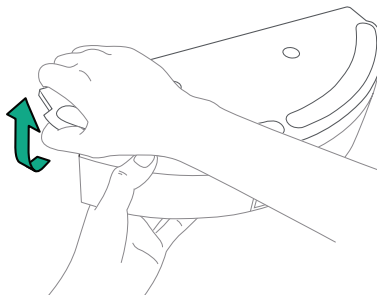

- 3 Per iniziare la pulizia, riposiziona il robot sulla stazione e utilizza l'app o premi il pulsante .

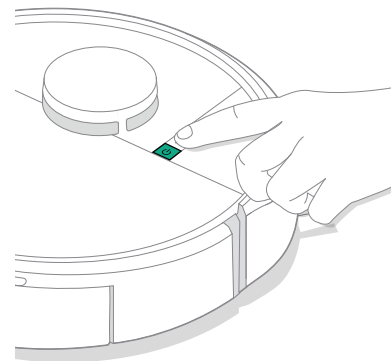

Aspirazione e pulizia (solo modelli combo)

IT

Quando la piastra del panno e il panno stesso vengono installati, il robot è in grado di eseguire contemporaneamente le operazioni di aspirazione e lavaggio.

Il robot evita automaticamente i tappeti quando si trova nelle modalità di aspirazione e lavaggio combinate o di solo lavaggio, quando il serbatoio dell'acqua e il panno sono installati.

***** **Importante:** non aggiungere liquidi come acqua calda, detergente o disinfettante, poiché potrebbero danneggiare il robot. Utilizza solo acqua fredda o una soluzione detergente approvata da iRobot come indicato sul nostro sito di assistenza alla pagina [global.irobot.com](https://www.irobot.com).

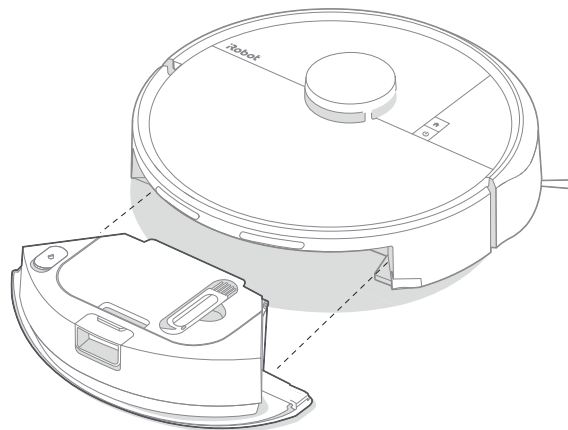

Dopo aver completato l'operazione di aspirazione e lavaggio, assicurati di svuotare il serbatoio dell'acqua e di sostituire il panno.

- 1 Premi il pulsante per lo sblocco del contenitore e rimuovi il contenitore dello sporco.



Nota: è consigliato pulire il contenitore della spazzatura almeno una volta alla settimana. In caso contrario, infatti, le prestazioni del lavapavimenti potrebbero essere ridotte.



Nota: se il robot necessita di acqua nel mezzo di un'operazione, tocca il pulsante  per metterlo in pausa. Rimuovi il contenitore dello sporco e aggiungi l'acqua. Reinstalla il contenitore dello sporco e premi nuovamente il pulsante  per riprendere l'operazione.

2 Rimuovi la piastra del panno dal contenitore dello sporco.

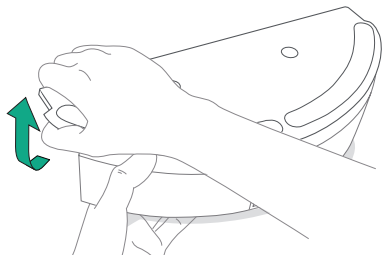

3 Inumidisci leggermente il panno e fissalo all'apposita piastra.

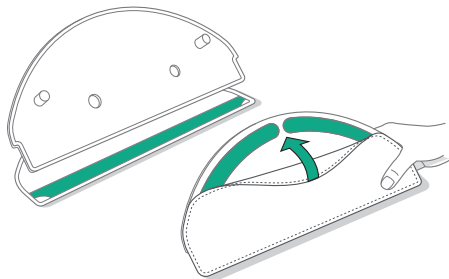

4 Rimonta la piastra del panno sul contenitore dello sporco.

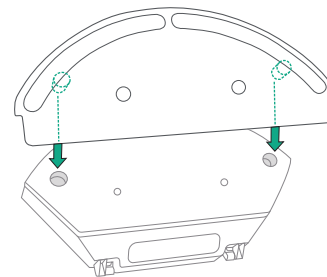

5 Riempi il serbatoio dell'acqua.

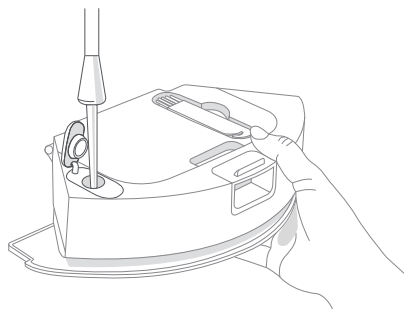

6 Riposiziona il contenitore dello sporco nel robot.

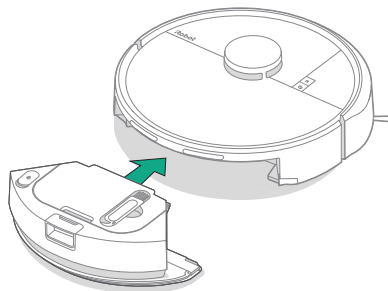

7 Riposiziona il robot sulla stazione e utilizza l'app o i pulsanti sul robot per iniziare la pulizia.

Istruzioni per la cura e la manutenzione del robot

Per mantenere prestazioni ottimali del robot, assicurati di eseguire periodicamente le seguenti operazioni di manutenzione e cura di base. Da Roomba® Home App sono disponibili altri video di istruzioni. Se noti che il robot raccoglie meno detriti dal pavimento, svuota il contenitore dello sporco e pulisci il filtro e le spazzole.

| Parte | Frequenza di manutenzione | Frequenza di sostituzione* |
|--|---|---|
| Contenitore della spazzatura | Svuota il contenitore dello sporco secondo necessità | - |
| Serbatoio dell'acqua (solo modelli combo) | Svuotalo dopo ogni operazione | - |
| Filtro | Pulisci una volta alla settimana (o due, se hai un animale domestico) | Ogni 3-6 mesi |
| Spazzola laterale per la pulizia a filo parete | Pulisci ogni 2 settimane o secondo necessità | Ogni 3-6 mesi |
| Spazzola multi-superficie | Pulisci una volta alla settimana | Ogni 6-12 mesi |
| Ruota dentata anteriore | Pulisci ogni 2 settimane o secondo necessità | - |
| Contatti di ricarica | Pulisci ogni 2 settimane o secondo necessità | - |
| Sensori | Pulisci una volta al mese o secondo necessità | - |
| Panno (solo modelli combo) | Pulisci al termine del lavaggio | Ogni 3-6 mesi. Smaltisci insieme ai rifiuti domestici quando non è più utilizzabile |
| Coperchio della spazzola | Ispeziona ogni 6 mesi | Sostituisci se usurato o danneggiato |

* La frequenza di sostituzione può variare. Le parti devono essere sostituite in caso di segni di usura visibili. Se hai bisogno di una parte di ricambio, contatta l'Assistenza clienti iRobot per ulteriori informazioni.

Pulizia della spazzola laterale per la pulizia a filo parete

Tira per rimuovere la spazzola laterale per la pulizia a filo parete. Rimuovi eventuali capelli o detriti utilizzando la spazzola di pulizia, quindi reinserisci la spazzola laterale per la pulizia a filo parete.

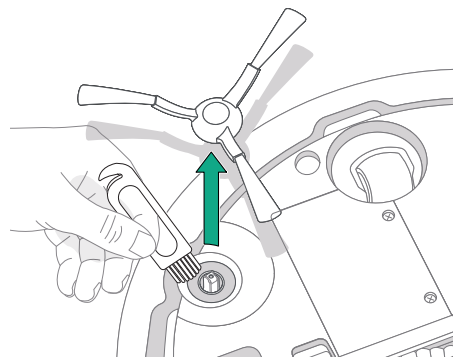

Importante: è consigliato sostituire la spazzola laterale per la pulizia a filo parete ogni 3-6 mesi per un effetto di pulizia ottimale.

Pulizia della spazzola multi-superficie

- 1 Premi le linguette di sblocco del coperchio della spazzola e sollevalo per rimuoverlo.

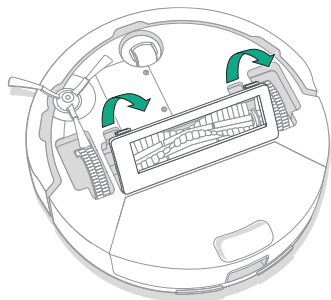

- 2 Rimuovi la spazzola multi-superficie.

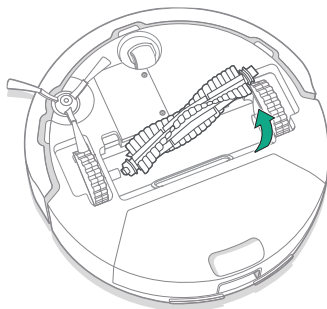

- 3 Rimuovi eventuali capelli o detriti dalla spazzola multi-superficie utilizzando la spazzola di pulizia.

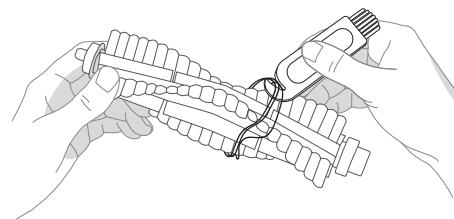

- 4 Reinserisci la spazzola multi-superficie e il coperchio della spazzola nel robot.

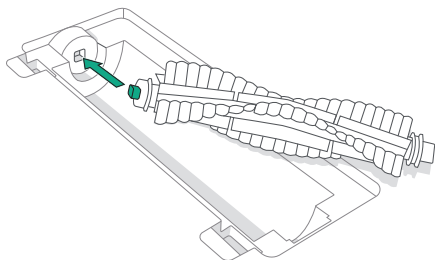

Nota: per istruzioni su come eseguire una pulizia più profonda della spazzola multi-superficie, consulta la pagina [global.irobot.com](https://www.global.irobot.com)



Importante: è consigliato sostituire la spazzola laterale per la pulizia a filo parete ogni 6-12 mesi per un effetto di pulizia ottimale.

Pulizia della ruota dentata anteriore

Utilizza la spazzola di pulizia per rimuovere capelli e detriti dalla ruota dentata anteriore.

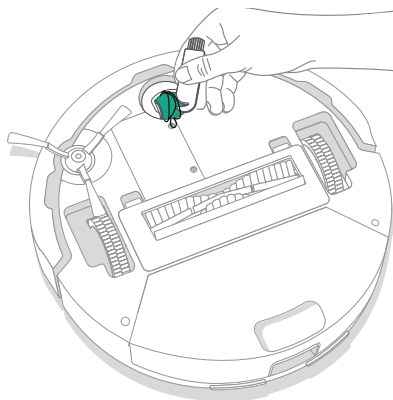

Importante: una ruota anteriore con capelli e detriti incastrati potrebbe danneggiare il pavimento. Se la ruota non gira liberamente dopo essere stata pulita, contatta l'Assistenza clienti.

Pulizia dei contatti di ricarica e dei sensori

Pulisci i contatti di ricarica e i sensori con un panno pulito e asciutto o una schiuma di melamina leggermente inumidita.

CONTATTI DI RICARICA

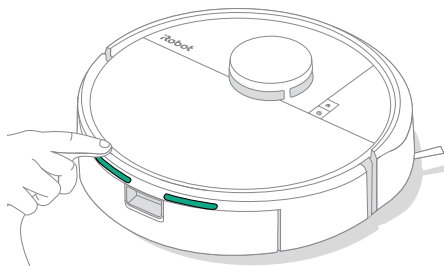

SENSORI

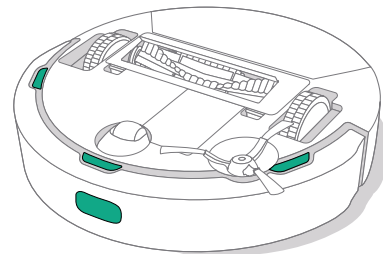

Importante: non spruzzare la soluzione di pulizia o l'acqua direttamente sui sensori o sugli alloggiamenti dei sensori.

Svuotamento del contenitore dello sporco

- 1 Premi il pulsante per lo sblocco del contenitore della spazzatura per rimuoverlo.

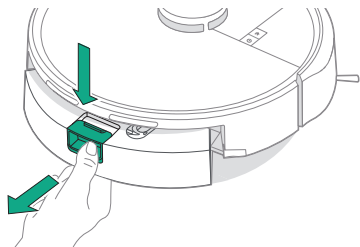

- 2 Apri lo sportello per svuotare e pulire il contenitore della spazzatura con la spazzola di pulizia.

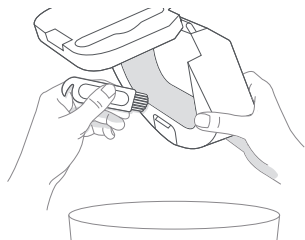

- 3 Riposiziona il contenitore dello sporco nel robot.



Importante: non risciacquare o immergere il contenitore dello sporco.

Pulizia del filtro

- 1 Rimuovi il contenitore dello sporco. Apri lo sportello del contenitore dello sporco e rimuovi il filtro.

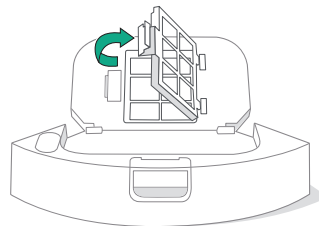

- 2 Rimuovi i detriti con la spazzola di pulizia.

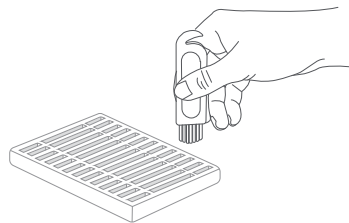

- 3 Pulisci il contenitore dello sporco con un panno pulito.
- 4 Reinserisci il filtro. Riposiziona il contenitore dello sporco nel robot.

Lavaggio del panno

Lava accuratamente a mano il panno con acqua fredda e lascialo asciugare all'aria.

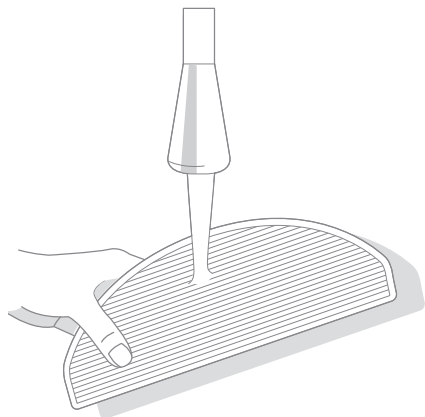

Istruzioni per la cura e la manutenzione della stazione

Per garantire le prestazioni ottimali della stazione, segui le procedure descritte nelle pagine successive.

| Parte | Frequenza di manutenzione | Frequenza di sostituzione* |
|----------------------|---------------------------|----------------------------|
| Contatti di ricarica | Pulisci una volta al mese | - |
| Finestra IR | Pulisci una volta al mese | - |

* La frequenza di sostituzione può variare. Le parti devono essere sostituite in caso di segni di usura visibili. Se hai bisogno di una parte di ricambio, contatta l'Assistenza clienti iRobot per ulteriori informazioni.

Pulizia dei contatti di ricarica e della finestra IR

Ispeziona i componenti per assicurarti che non vi siano residui di sporco. Pulisci con un panno asciutto e pulito.

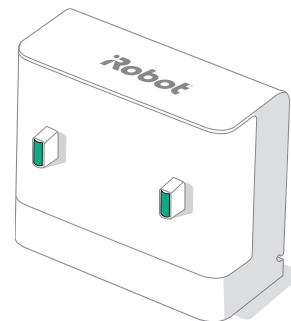

Importante: non spruzzare la soluzione di pulizia o l'acqua direttamente sui sensori o sugli alloggiamenti dei sensori.



Risoluzione dei problemi

Risoluzione dei problemi del robot

Il robot ti avviserà in caso di problemi con un annuncio vocale o un avviso audio. Roomba® Home App fornirà anche notifiche con passaggi per risolvere eventuali problemi.

Se non sei sicuro se il robot abbia finito o sia in pausa, consulta Roomba® Home App per verificarne lo stato.



Ripristino di fabbrica

Per ripristinare le impostazioni di fabbrica, premi  per 5 secondi, poi (entro 5 secondi)  +  per altri 5 secondi.

SICUREZZA DELLA BATTERIA E SPEDIZIONE



Avvertenza: le batterie agli ioni di litio e i prodotti che le contengono sono soggetti a rigide normative sul trasporto. Se è necessario spedire questo prodotto per la manutenzione, un trasloco o altro, DEVI attenerti alle seguenti istruzioni per la spedizione.

- SPEGNI la batteria prima di spedirla.
- Disattiva la batteria togliendo il robot dalla stazione e tenendo premuto il pulsante  per 10 secondi. Premi sul paracolpi per 10 secondi e contemporaneamente sul pulsante . A questo punto tutte le spie si spegneranno.
- Imballa il robot in modo sicuro per la spedizione.

Se hai bisogno di ulteriore assistenza, visita Roomba® Home App, contatta il nostro team di Assistenza clienti o vai al sito global.irobot.com.

Risoluzione dei problemi della stazione

Se la stazione non funziona come previsto, verifica l'eventuale presenza di errori da Roomba® Home App.



Ti serve ulteriore assistenza? Siamo a tua disposizione.

Scarica Roomba® Home App o visita il sito Web global.irobot.com per assistenza sul prodotto oppure contatta il centro di assistenza locale. Per ricevere ulteriore assistenza negli Stati Uniti e in Canada, chiama l'Assistenza clienti dedicata al numero (877) 855-8593.

Orari dell'Assistenza clienti iRobot negli Stati Uniti

Dal lunedì al venerdì, dalle 9:00 alle 21:00 (ET)

Sabato e domenica, dalle 9:00 alle 18:00 (ET)

Informazioni sulla sicurezza

Consulta la guida sulla sicurezza fornita con il robot o visita il sito global.irobot.com

Distributore ufficiale in Italia: Nital S.p. A. - Via Vittime di pza Fontana 54, 10024,
Moncalieri (TO) - Servizio Live Chat: www.irobot.it - Numero di Telefono: 011 0888345



WC# 4856840 vA



©2025 iRobot Corporation, 8 Crosby Drive, Bedford, MA 01730, Stati Uniti. Tutti i diritti riservati.
iRobot, Roomba, DustCompactor e Roomba Combo sono marchi registrati di iRobot Corporation.
AutoEmpty è un marchio di iRobot Corporation. Wi-Fi e il logo Wi-Fi sono marchi registrati di Wi-Fi
Alliance. Apple e App Store sono marchi di Apple, Inc., registrati negli Stati Uniti e in altri Paesi.
Google Play è un marchio di Google LLC.