

# Roomba® 105

Vac

Combo

robot + Stazione AutoEmpty™

Guida utente

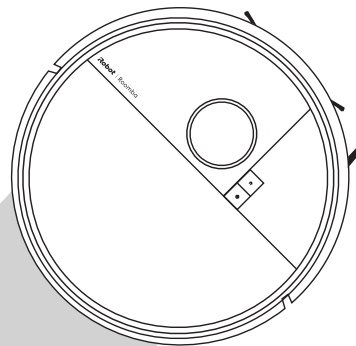

**iRobot**

# Introduzione

- 1 Rimuovi la pellicola protettiva dalla videocamera e gli inserti in schiuma dietro il paracolpi

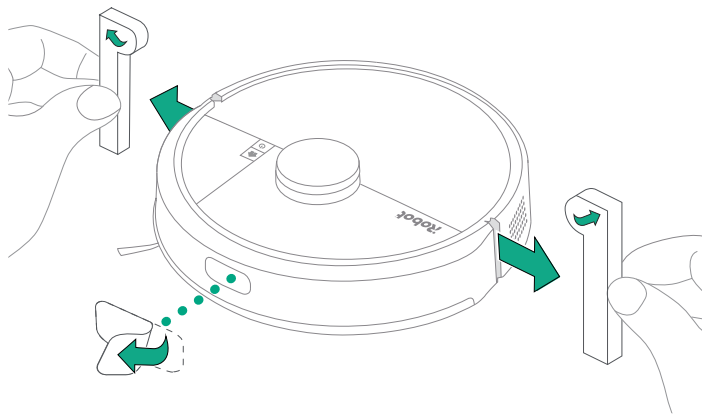

- 2 Posiziona la stazione su un pavimento duro

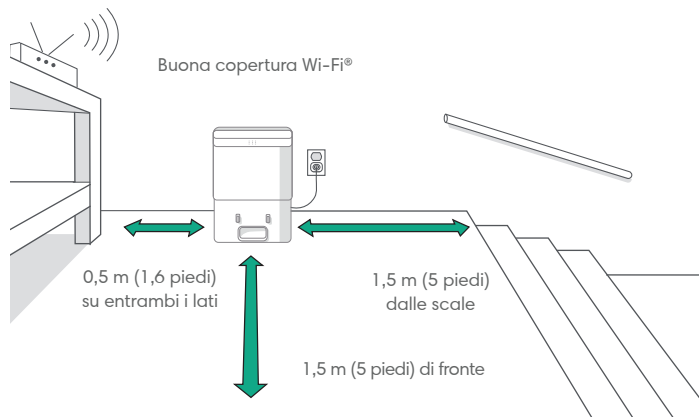

**NOTA:** non esporla alla luce diretta del sole. Assicurati che l'area intorno alla stazione sia sgombra per migliorare le prestazioni di aggancio.



**AVVERTENZA:** per evitare che il robot cada dalle scale, assicurati che la stazione sia collocata ad almeno 1,5 metri (4 piedi) di distanza da esse.

### 3 Collega la stazione alla corrente

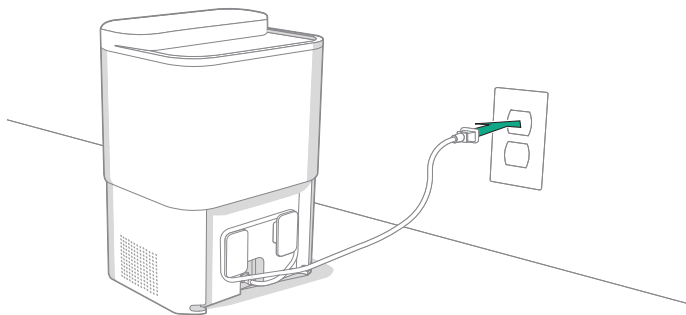

Collega il cavo di alimentazione alla presa a muro. Riavvolgi il cavo per evitare di intralciare il movimento del robot.

### 4 Installa la spazzola laterale per la pulizia a filo parete

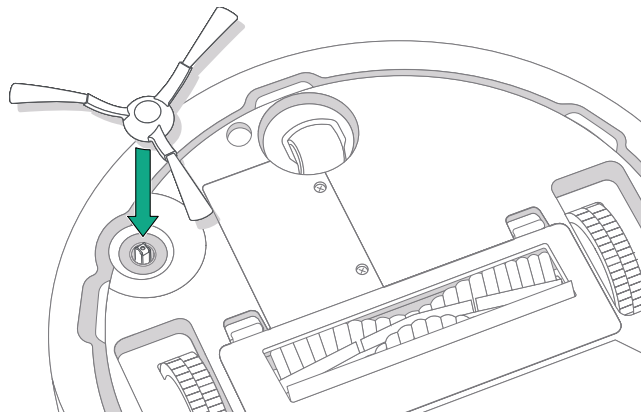

Allinea la spazzola laterale per la pulizia a filo parete e premi verso il basso fino a quando non senti uno scatto.

## 5 Avvia il robot

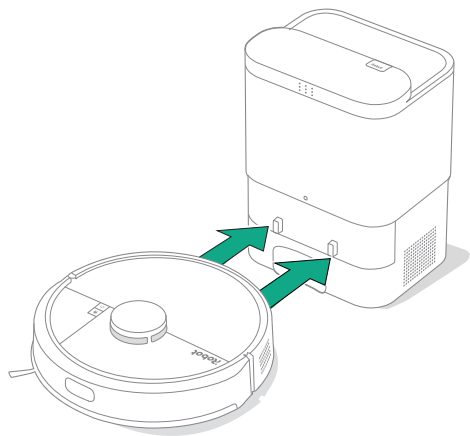

Posiziona il robot davanti alla stazione, poi fallo scorrere verso di essa, allineando i contatti metallici di ricarica. Dopo alcuni minuti un segnale acustico ti informerà che il robot è attivo.



**NOTA:** il robot viene fornito parzialmente caricato, ma si consiglia di caricarlo per almeno 4 ore prima di utilizzarlo per la prima volta.

Per rimuoverlo dalla stazione, fallo scivolare verso di te, poi sollevalo.

## 6 Scarica Roomba® Home App

Esegui la scansione del codice QR con la fotocamera del dispositivo mobile oppure trova Roomba® Home App nell'App Store. L'app ti guiderà attraverso i passaggi della configurazione del robot. Una volta configurato il robot nell'app, potrai:

- Lavare quando, dove e come vuoi tu
- Creare programmi di pulizia automatici
- Personalizzare le preferenze di pulizia
- Sbloccare funzioni digitali avanzate
- Visualizzare suggerimenti, trucchi e risposte alle domande frequenti



**NOTA:**

È necessario utilizzare la connessione Wi-Fi a 2,4 GHz.



**IMPORTANTE:** prima di utilizzare il robot, leggi le informazioni di sicurezza allegate.

# Informazioni sul robot Roomba® 105 + AutoEmpty™

## Vista dall'alto

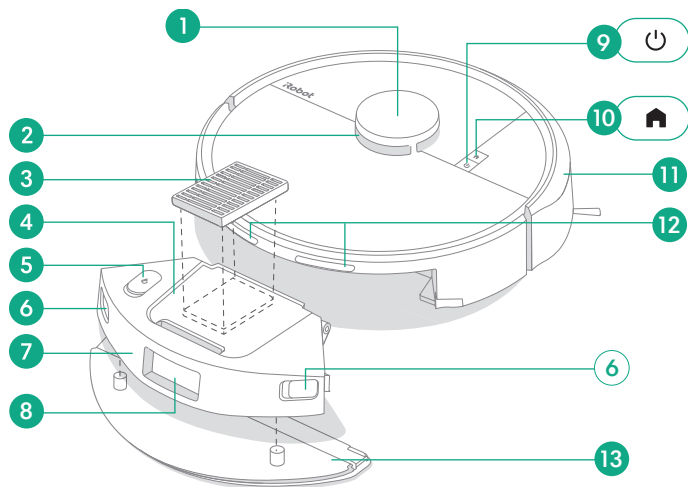

- 1 Paracolpi per rilevatore LiDAR
- 2 ClearView™ LiDAR
- 3 Filtro
- 4 Coperchio del contenitore dello sporco
- 5 Cappuccio del serbatoio dell'acqua (solo modelli combo)
- 6 Pulsante per lo sblocco del contenitore
- 7 Contenitore dello sporco
- 8 Porta di evacuazione dei detriti
- 9 Pulsante di accensione
- 10 Pulsante Home
- 11 Paracolpi
- 12 Contatti di ricarica

## Vista dal basso

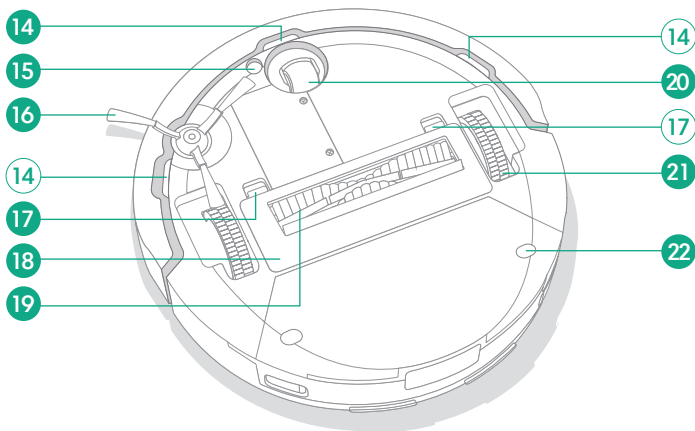

- 14 Piastra del panno (solo modelli combo)
- 15 Sensori di dislivello
- 16 Spazzola laterale per la pulizia a filo parete
- 17 Linguetta di sblocco del coperchio della spazzola
- 18 Coperchio della spazzola
- 19 Spazzola multi-superficie
- 20 Ruota dentata
- 21 Ruote
- 22 Attacco della piastra del panno per la pulizia (solo modelli combo)

# Informazioni sulla stazione AutoEmpty™

## Vista anteriore

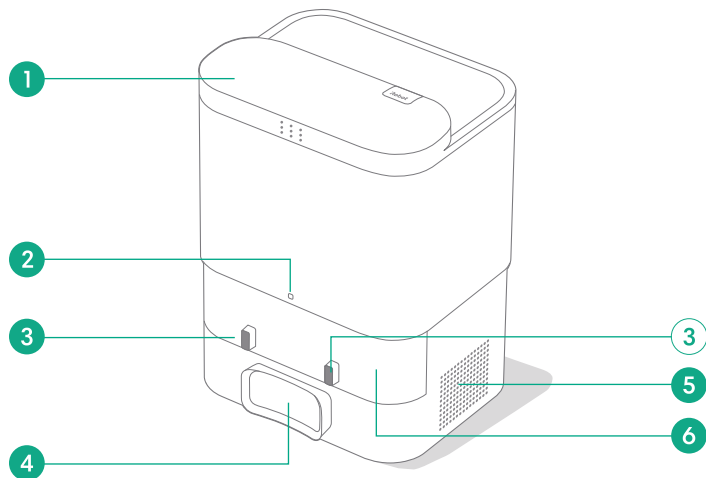

- 1 Coperchio della scatola metallica
- 2 Spia LED
- 3 Contatti di ricarica
- 4 Porta di evacuazione dei detriti
- 5 Sfiato di scarico
- 6 Finestra IR

## Vista dall'alto

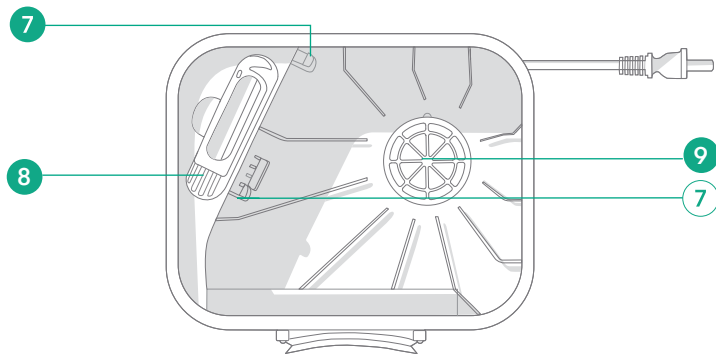

- 7 Guide di scorrimento per sacchetto
- 8 Accessorio spazzola di pulizia
- 9 Filtro della stazione

# Ricarica

## Indicatore dell'icona di accensione

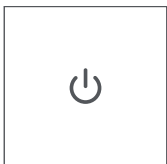

### Pulsante di ACCENSIONE

**Bianco** - Completamente carico e collegato

**Bianco lampeggiante** - Ritorna alla base per la ricarica

**Rosso lampeggiante** - In ricarica (batteria scarica) -

Se l'utente tenta di avviare una missione, i pulsanti LAMPEGGIANO in rosso e attivano un segnale audio per informare che la batteria è scarica.

**Rosso lampeggiante** - Batteria scarica/Errore

## Spia LED sulla stazione

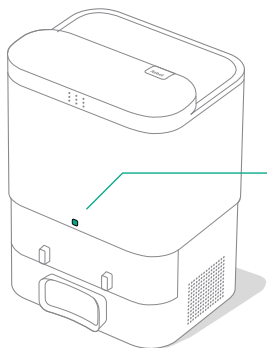

**Bianco fisso:** ricarica completa, in ricarica

**Bianco a intermittenza:** robot sulla stazione

**Bianco a intermittenza:**



aggiornamento in corso

**Rosso fisso:** sacchetto pieno o inserito in modo errato

## Ricarica durante una routine di pulizia

Il robot tornerà alla stazione ogni volta che deve essere ricaricato. Una volta caricato a sufficienza, il dispositivo riprenderà a pulire da dove ha interrotto.

## Modalità standby

Il robot usa una quantità limitata di elettricità ogni volta che si trova sulla stazione. Puoi ridurre ulteriormente la potenza quando non viene utilizzato, premendo  per 10 secondi. Per uscire dalla modalità di risparmio energetico, premi brevemente il pulsante .

## Come conservare il robot

Se vuoi riporre il robot per lunghi periodi, spegnilo rimuovendolo dalla stazione e tenendo premuto  per 10 secondi. Riponilo in un luogo fresco e asciutto.

# Pulizia

## Comandi dei pulsanti



**Pulsante Home:** Tocca per mandare il robot alla base

Premi durante il funzionamento per mettere in pausa

Premi quando è in pausa per inserire la stazione

Premi quando va alla stazione per interrompere l'operazione

**Pulsante di ACCENSIONE:** Tocca per avviare/mettere in pausa/riprendere

Tieni premuto per 3 secondi per accendere il dispositivo

Tieni premuto per 10 secondi per spegnere il dispositivo



**NOTA:** è vivamente consigliato l'uso di Roomba® Home App per il controllo della pulizia. L'app mobile può essere utilizzata per pulire stanze specifiche, configurare routine di pulizia e creare automazioni/programmazioni.

## Schema di pulizia

Il robot esplorerà e pulirà automaticamente la casa seguendo linee precise. Tornerà alla stazione al termine di una routine di pulizia e ogni volta che deve essere ricaricato.





### Suggerimenti:

- Prima della pulizia, rimuovi eventuali oggetti di intralcio sul pavimento.
- Utilizza il robot regolarmente per mantenere i pavimenti sempre puliti.

Se resta per oltre 90 minuti inattivo e sganciato dalla stazione, il robot terminerà automaticamente la pulizia. Se non sai per certo se il robot ha terminato di pulire o si trova in pausa, consulta **Roomba® Home App** per verificarne lo stato.

## Pulizia SPOT

Premi il pulsante  due volte per una pulizia SPOT di una zona specifica. Una volta completata la Pulizia SPOT, il robot terminerà l'operazione. Premi  per riportarlo alla stazione.

## AutoEmpty™

Il robot tenterà automaticamente di svuotare il contenitore della spazzatura ogni volta che ritorna alla stazione AutoEmpty o viene posizionato fisicamente sulla stazione AutoEmpty stessa.



**NOTA:** i robot Roomba sono generalmente progettati per essere utilizzati per l'aspirazione della maggior parte dei tipi di pavimento. Si consiglia di non utilizzare le funzioni di lavaggio su pavimenti in legno massello non sigillati e su alcuni tipi di assi in laminato/vinile, poiché si potrebbero verificare danni causati dall'acqua sul pavimento e/o sotto di esso. Per maggiori informazioni, visita [global.irobot.com](http://global.irobot.com).

## Solo aspirazione

- 1 Svuota il contenitore della spazzatura e il serbatoio dell'acqua (solo modelli combo).

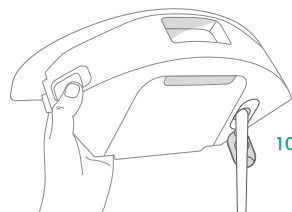

105 Combo AE

- 2 Separa la piastra del panno e il panno (solo modelli combo).

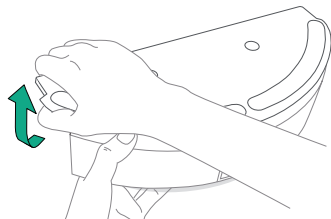

- 3 Per iniziare la pulizia, riposiziona il robot sulla stazione e utilizza l'app o premi il pulsante .

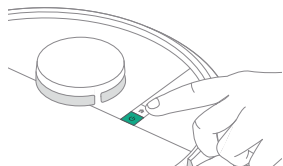

## Aspirazione e pulizia

### (solo modelli combo)

Quando la piastra del panno e il panno stesso vengono installati, il robot è in grado di eseguire contemporaneamente le operazioni di aspirazione e lavaggio.

Il robot evita automaticamente i tappeti quando si trova nelle modalità di aspirazione e lavaggio combinate o di solo lavaggio, quando il serbatoio dell'acqua e il panno sono installati.



**IMPORTANTE:** non aggiungere liquidi come acqua calda, detergente o disinfettante, poiché potrebbero danneggiare il robot. Utilizza solo acqua fredda o una soluzione detergente approvata da iRobot come indicato sul nostro sito di assistenza alla pagina [global.irobot.com](https://global.irobot.com).

Dopo aver completato l'operazione di aspirazione e lavaggio, assicurati di svuotare il serbatoio dell'acqua e di sostituire il panno.

- 1 Premi il pulsante per lo sblocco del contenitore e rimuovi il contenitore dello sporco.

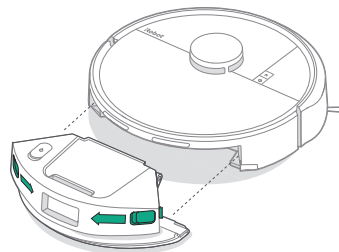

**NOTA:** è consigliato pulire il contenitore della spazzatura almeno una volta alla settimana. In caso contrario, infatti, le prestazioni del lavapavimenti potrebbero essere ridotte.

- 2** Rimuovi la piastra del panno dal contenitore dello sporco.

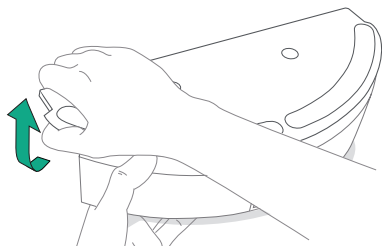

- 3** Inumidisci leggermente il panno e fissalo all'apposita piastra.



- 4** Rimonta la piastra del panno sul contenitore dello sporco.

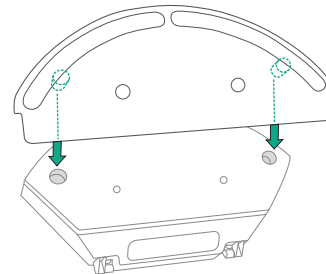

- 5** Riempi il serbatoio di acqua.

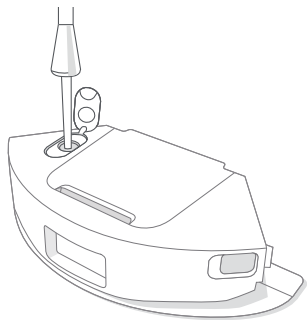

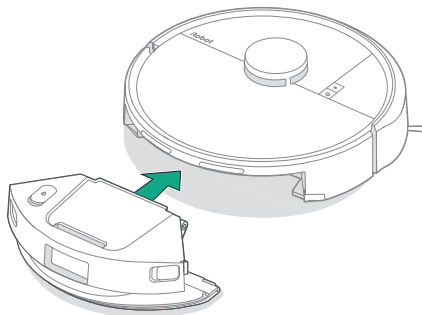

- 6** Riposiziona il contenitore dello sporco nel robot.



- 7** Riposiziona il robot sulla stazione e utilizza l'app o i pulsanti sul robot per iniziare la pulizia.



**NOTA:** se il robot necessita di acqua nel pieno di un'operazione, tocca il pulsante  per metterlo in pausa. Rimuovi il contenitore dello sporco e aggiungi l'acqua. Reinstalla il contenitore dello sporco e premi nuovamente il pulsante  per riprendere l'operazione.

# Istruzioni per la cura e la manutenzione del robot

Per mantenere prestazioni ottimali del robot, assicurati di eseguire periodicamente le seguenti operazioni di manutenzione e cura di base. Da Roomba® Home App sono disponibili altri video di istruzioni. Se noti che il robot raccoglie meno detriti dal pavimento, svuota il contenitore dello sporco e pulisci il filtro e le spazzole.

Parte	Frequenza di manutenzione	Frequenza di sostituzione*
Contenitore della spazzatura	Svuota il contenitore dello sporco secondo necessità	-
Serbatoio dell'acqua (solo modelli combo)	Svuotalo dopo ogni operazione	-
Filtro	Pulisci una volta alla settimana (o due, se hai un animale domestico)	Ogni 3-6 mesi
Spazzola laterale per la pulizia a filo parete	Pulisci ogni 2 settimane o secondo necessità	Ogni 3-6 mesi
Spazzola multi-superficie	Pulisci una volta alla settimana	Ogni 6-12 mesi
Ruota dentata anteriore	Pulisci ogni 2 settimane o secondo necessità	-
Contatti di ricarica	Pulisci ogni 2 settimane o secondo necessità	-
Sensori	Pulisci una volta al mese o secondo necessità	-
Panno (solo modelli combo)	Pulisci al termine del lavaggio	Ogni 3-6 mesi. Smaltisci insieme ai rifiuti domestici quando non è più utilizzabile
Coperchio della spazzola	Ispeziona ogni 6 mesi	Sostituisci se usurato o danneggiato

\* La frequenza di sostituzione può variare. Le parti devono essere sostituite in caso di segni di usura visibili. Se hai bisogno di una parte di ricambio, contatta l'Assistenza clienti iRobot per ulteriori informazioni.

## Pulizia della spazzola laterale per la pulizia a filo parete

Tira per rimuovere la spazzola laterale per la pulizia a filo parete. Rimuovi eventuali capelli o detriti utilizzando la spazzola di pulizia, quindi reinserti la spazzola laterale per la pulizia a filo parete.

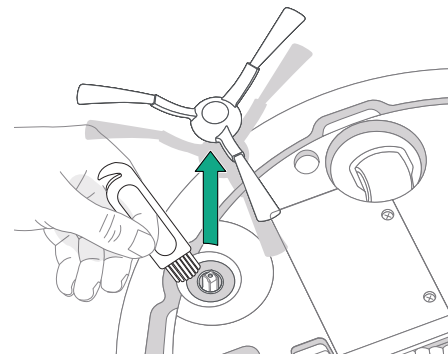

**IMPORTANTE:** è consigliato sostituire la spazzola laterale per la pulizia a filo parete ogni 3-6 mesi per un effetto di pulizia ottimale.

## Pulizia della spazzola multi-superficie

- 1** Premi le linguette di sblocco del coperchio della spazzola e sollevalo per rimuoverlo.

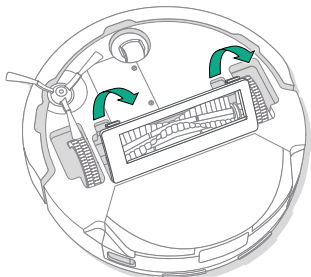

- 2** Rimuovi la spazzola multi-superficie.

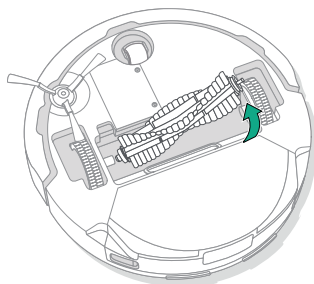

- 3** Rimuovi eventuali capelli o detriti dalla spazzola multi-superficie utilizzando la spazzola per la pulizia.

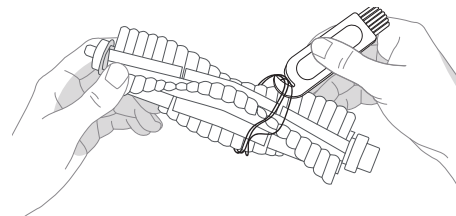

- 4** Reinserisci la spazzola multi-superficie e il coperchio della spazzola nel robot.

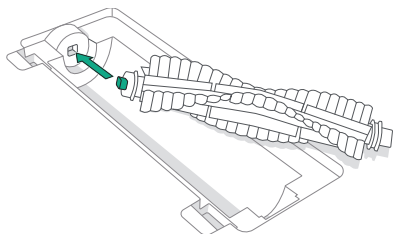

**NOTA:** per istruzioni su come eseguire una pulizia più profonda della spazzola multi-superficie, consulta la pagina [global.irobot.com](http://global.irobot.com)



**IMPORTANTE:** è consigliato sostituire la spazzola laterale per la pulizia a filo parete ogni 6-12 mesi per un effetto di pulizia ottimale.

## Pulizia della ruota dentata anteriore

Utilizza la spazzola di pulizia per rimuovere capelli e detriti dalla ruota dentata anteriore.

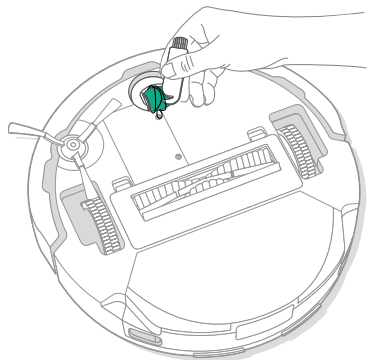

**IMPORTANTE:** una ruota anteriore con capelli e detriti incastrati potrebbe danneggiare il pavimento. Se la ruota non gira liberamente dopo essere stata pulita, contatta l'Assistenza clienti.

## Pulizia dei contatti di ricarica e dei sensori

pulisci i contatti di ricarica e i sensori con un panno pulito e asciutto o una schiuma di melamina leggermente inumidita.

### CONTATTI DI CARICA

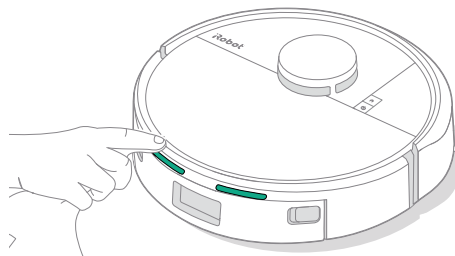

### SENSORI

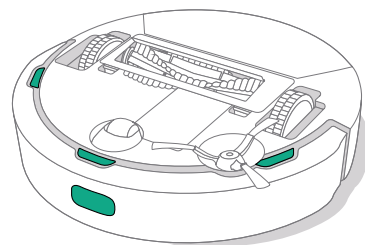

**IMPORTANTE:** non spruzzare la soluzione di pulizia o l'acqua direttamente sui sensori o sugli alloggiamenti dei sensori.

## Svuotamento del contenitore dello sporco

- 1 Premi i pulsanti per lo sblocco del contenitore della spazzatura per rimuovere il contenitore della spazzatura.

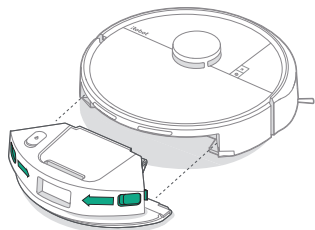

- 2 Apri lo sportello per svuotare e pulire il contenitore della spazzatura con la spazzola di pulizia.

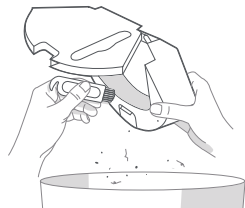

- 3 Riposiziona il contenitore dello sporco nel robot.



**IMPORTANTE:** non risciacquare o immergere il contenitore dello sporco.

## Pulizia del filtro

- 1 Rimuovi il contenitore dello sporco. Apri lo sportello del contenitore dello sporco e rimuovi il filtro.

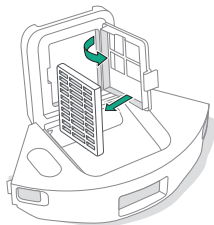

- 2 Rimuovi i detriti con la spazzola di pulizia.

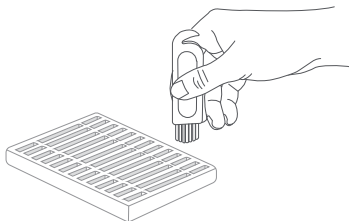

- 3 Pulisci il contenitore dello sporco con un panno pulito.
- 4 Reinserisci il filtro. Riposiziona il contenitore dello sporco nel robot.

## Lavaggio del panno

Lava accuratamente a mano il panno con acqua fredda e lascialo asciugare all'aria.

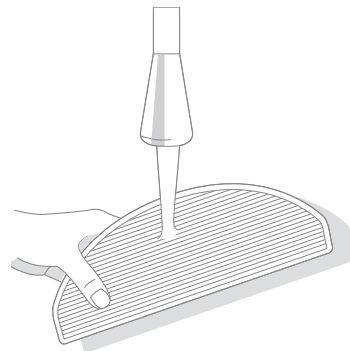

# Istruzioni per la cura e la manutenzione della stazione

Per garantire le prestazioni ottimali della stazione, segui le procedure descritte nelle pagine successive.

Parte	Frequenza di manutenzione	Frequenza di sostituzione*
Contatti di ricarica	Una volta al mese	-
Sensori	Pulisci una volta al mese	-
Finestra IR	Pulisci una volta al mese	-
Sacchetti	-	Sostituisci i sacchetti quando sono pieni, come indicato dalla spia LED o richiesto da Roomba® Home App
Filtro della stazione	Una volta al mese (rimuovi i detriti dal filtro della stazione)	

\* La frequenza di sostituzione può variare. Le parti devono essere sostituite in caso di segni di usura visibili. Se hai bisogno di una parte di ricambio, contatta l'Assistenza clienti iRobot per ulteriori informazioni.

## Pulizia dei contatti di ricarica e della finestra IR

Ispeziona i componenti per assicurarti che non vi siano residui di sporco. Pulisci con un panno asciutto e pulito.

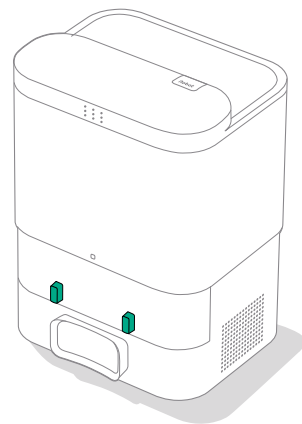

**IMPORTANTE:** non spruzzare la soluzione di pulizia o l'acqua direttamente sui sensori o sugli alloggiamenti dei sensori.

## Sostituzione del sacchetto

- 1 Solleva il coperchio e apri la scatola metallica.

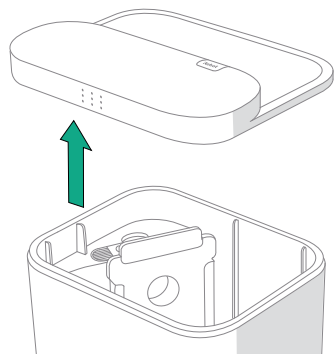

- 2 Estrai il telaio per rimuovere il sacchetto dalla scatola metallica.

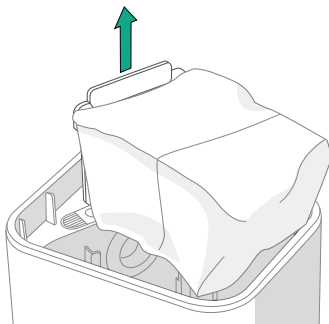

- 3 Inserisci un nuovo sacchetto, facendo scorrere il telaio nelle apposite guide. Questo sigillerà il sacchetto in modo che polvere e detriti non possano fuoriuscire.

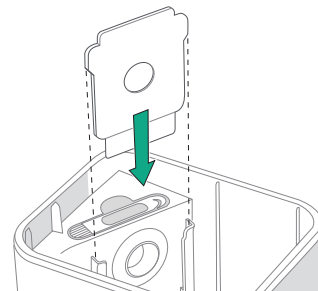

- 4 Premere il coperchio assicurandosi che sia ben chiuso.



**IMPORTANTE:** per ottenere prestazioni ottimali con il robot e la stazione, pulisci e/o sostituisci il filtro del robot se necessario.

## Rimozione dei residui dal filtro della stazione

Ispezionare il coprivotola per vedere se si sono accumulati pelucchi o polvere, quindi rimuoverli con un panno pulito e asciutto.

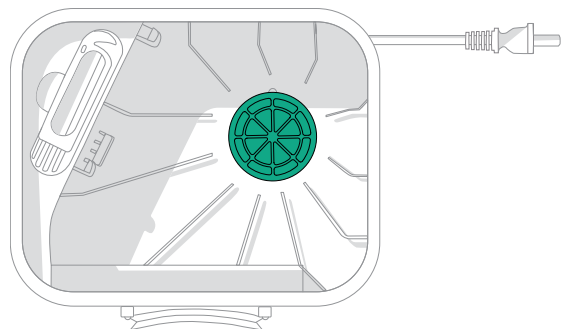

# Risoluzione dei problemi

## Risoluzione dei problemi del robot

Il robot ti avviserà in caso di problemi con un annuncio vocale o un avviso audio. Roomba® Home App fornirà anche notifiche con passaggi per risolvere eventuali problemi.

Se non sei sicuro se il robot abbia finito o sia in pausa, consulta Roomba® Home App per verificarne lo stato.



## Ripristino di fabbrica

Per ripristinare le impostazioni di fabbrica, premi  per 5 secondi, poi (entro 5 secondi)  per altri 5 secondi.

## SICUREZZA DELLA BATTERIA E SPEDIZIONE



**AVVERTENZA:** Le batterie agli ioni di litio e i prodotti che le contengono sono soggetti a rigide normative sul trasporto. Se è necessario spedire questo prodotto per la manutenzione, un trasloco o altro, DEVI attenerti alle seguenti istruzioni per la spedizione.

- SPEGNI la batteria prima di spedirla.
- Disattiva la batteria togliendo il robot dalla stazione e tenendo premuto il pulsante  per 10 secondi. Premi sul paracolpi per 10 secondi e contemporaneamente sul pulsante . A questo punto tutte le spie si spegneranno.
- Imballa il robot in modo sicuro per la spedizione.

Se hai bisogno di ulteriore assistenza, visita Roomba® Home App, contatta il nostro team di Assistenza clienti o vai al sito [global.irobot.com](https://global.irobot.com).

## Risoluzione dei problemi della stazione

Se si verifica un problema, sulla stazione si accende una spia LED sulla parte anteriore della scatola metallica e invia una notifica tramite Roomba® Home App. Se la stazione non funziona come previsto, verifica l'eventuale presenza di errori Roomba® Home App.

Spia LED	Errore comune	Come risolvere il problema
Rossa fissa	Sacchetto pieno o mancante	Sostituisci il sacchetto se è pieno o mancante. Assicurarsi che il sacchetto sia inserito correttamente. Se il problema persiste, rimuovi eventuali detriti dallo sportello nella parte inferiore del robot e dalla stazione.

Questo prodotto è dotato di una protezione termica progettata per salvaguardarlo da danni causati dal surriscaldamento. Se la protezione funziona, il motore si arresta. In questo caso scollega l'unità, lasciala raffreddare per 30 minuti, elimina eventuali ostruzioni dallo sportello e dal tubo svuotante e ricollega l'unità.



## Ti serve ulteriore assistenza? Siamo a tua disposizione.

Scarica Roomba® Home App o visita il sito [Web.global.irobot.com](http://Web.global.irobot.com) per assistenza sul prodotto oppure contatta il centro di assistenza locale. Per ricevere ulteriore assistenza negli Stati Uniti e in Canada, chiama l'Assistenza clienti dedicata al numero (877) 855-8593.

### Orari dell'Assistenza clienti iRobot negli Stati Uniti

Dal lunedì al venerdì, dalle 9:00 alle 21:00 (ET)

Sabato e domenica, dalle 9:00 alle 18:00 (ET)

## Informazioni sulla sicurezza

Consulta la guida sulla sicurezza fornita con il robot o visita il sito [global.irobot.com](http://global.irobot.com)

Distributore ufficiale in Italia: Nital S.p. A. - Via Vittime di pza Fontana 54, 10024, Moncalieri (TO) - Servizio Live Chat: [www.irobot.it](http://www.irobot.it) - Numero di Telefono: 011 0888345



WC# 4856832 vA



©2025 iRobot Corporation, 8 Crosby Drive, Bedford, MA 01730, Stati Uniti. Tutti i diritti riservati.  
iRobot, Roomba e Roomba Combo sono marchi registrati di iRobot Corporation. DustCompactor  
è un marchio di iRobot Corporation. Wi-Fi e il logo Wi-Fi sono marchi registrati di Wi-Fi Alliance.  
Apple e App Store sono marchi di Apple, Inc., registrati negli Stati Uniti e in altri Paesi.  
Google Play è un marchio di Google LLC.