

Roomba® 105

Vac | **Combo** robot(s) + Base AutoEmpty™

Manuel d'utilisation

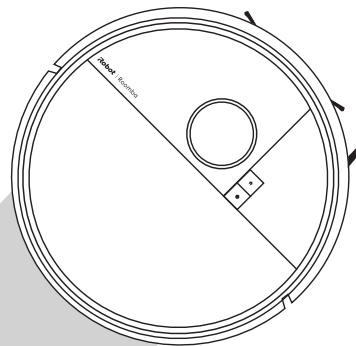

iRobot

Démarrage

- 1 Retirez le film de protection de la caméra et les inserts en mousse derrière son pare-chocs.

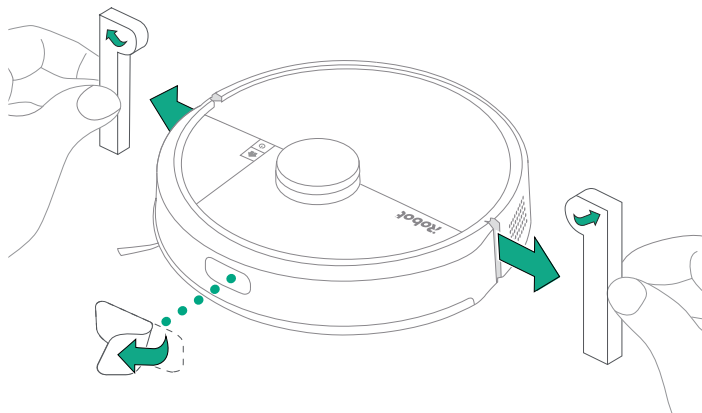

- 2 Placez la base sur un sol dur.

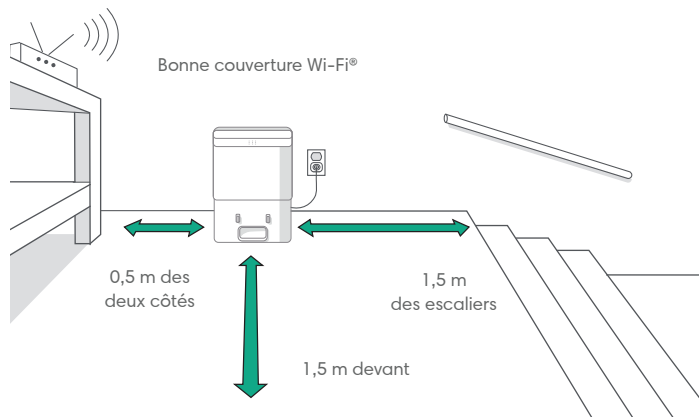

REMARQUE : ne la placez pas à la lumière directe du soleil. Pour optimiser le retour à la base, assurez-vous qu'aucun objet encombrant ne se trouve autour de la base.



AVERTISSEMENT : pour éviter que votre robot tombe dans les escaliers, assurez-vous que la base est placée au minimum à 1,5 m des escaliers.

3 Branchez la base

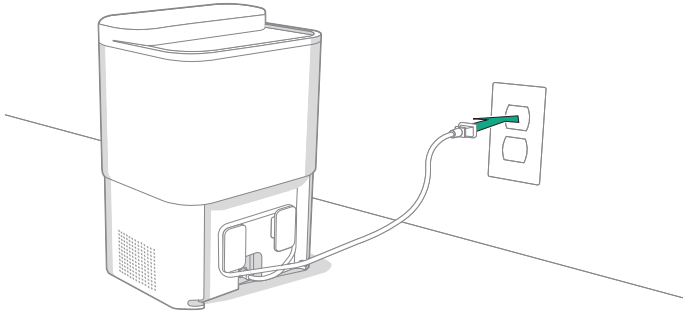

Branchez l'alimentation au mur. Rembobinez le cordon de manière à ce qu'il ne se trouve pas sur le trajet du robot.

4 Installez la brosse latérale

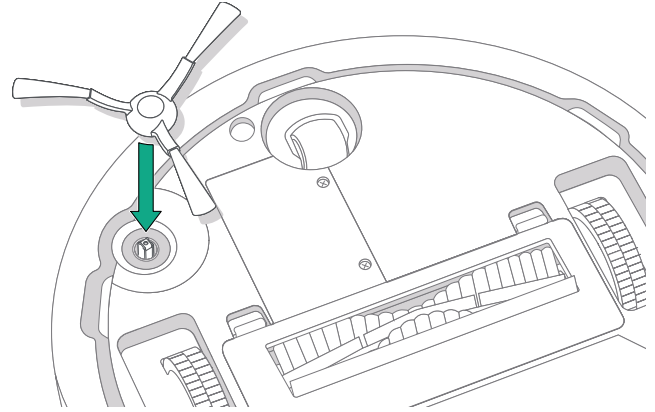

Alignez la brosse latérale et appuyez dessus jusqu'à ce que vous entendiez un clic.

5 Activez le robot

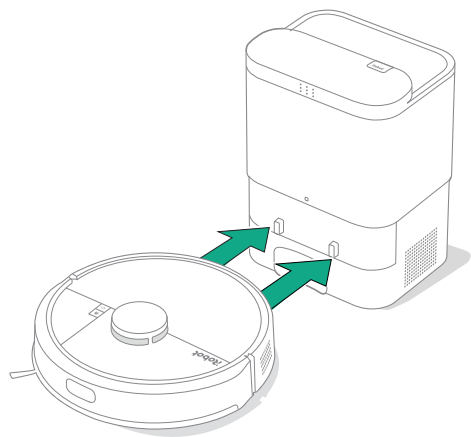

Placez votre robot devant la base, puis faites-le glisser vers celle-ci, en alignant les contacts de chargement métalliques. Après quelques minutes, un son retentit pour vous signaler que le robot est activé.



REMARQUE : votre robot est livré avec une charge partielle, mais nous vous recommandons de le charger pendant 4 heures avant de démarrer la première tâche de nettoyage.

Pour retirer votre robot de la base, faites-le glisser vers vous, puis soulevez-le.

6 Téléchargez l'application Roomba® Home

Scannez le QR code à l'aide de la caméra de votre appareil mobile ou téléchargez l'application Roomba® Home dans votre app store. L'application vous guidera tout au long des étapes de configuration de votre robot. Une fois votre robot configuré dans l'application, vous pourrez :

- Contrôler où, quand et comment le robot doit effectuer le nettoyage
- Créer des programmes de nettoyage automatique
- Configurer des préférences de nettoyage personnalisées
- Profiter de fonctionnalités digitales avancées
- Consulter les conseils, les astuces et les réponses aux questions fréquentes



REMARQUE :
le Wi-Fi 2,4 GHz doit être utilisé.



IMPORTANT : avant d'utiliser votre robot, consultez le guide d'information sur la sécurité ci-joint.

À propos de votre robot Roomba® 105 + AutoEmpty™

Vue du dessus

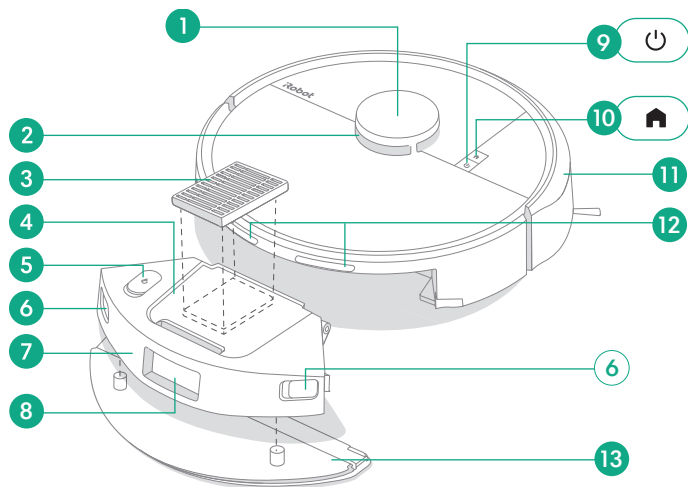

- | | |
|---|-------------------------------------|
| 1 Pare-chocs du détecteur LiDAR | 7 Bac |
| 2 ClearView™ LiDAR | 8 Ouverture d'évacuation des débris |
| 3 Filtre | 9 Bouton de mise sous tension |
| 4 Couvercle du bac | 10 Bouton de renvoi à la base |
| 5 Bouchon du réservoir d'eau (modèles combo uniquement) | 11 Pare-chocs |
| 6 Bouton de dégagement du bac | 12 Contacts de chargement |

Vue du dessous

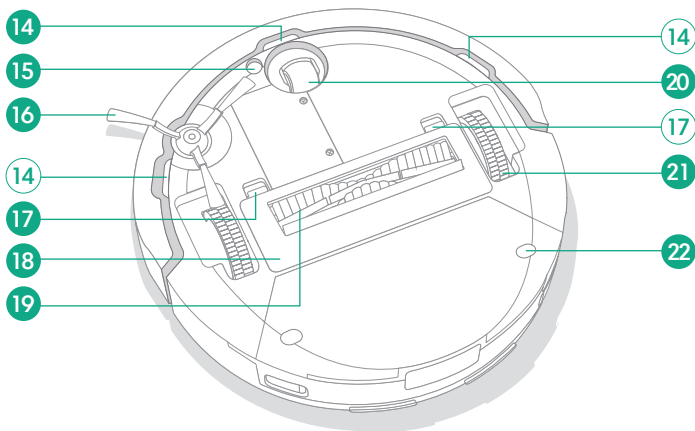

- | | |
|---|--|
| 13 Plaque de lingette (modèles combo uniquement) | 18 Protège-brosse |
| 14 Capteurs de vide | 19 Brosse multisurface |
| 15 Capteur de tapis/moquette (modèles combo uniquement) | 20 Roue pivotante |
| 16 Brosse latérale | 21 Roues |
| 17 Languette de dégagement du protège-brosse | 22 Plaque de lingette (modèles combo uniquement) |

À propos de votre base AutoEmpty™

Vue avant

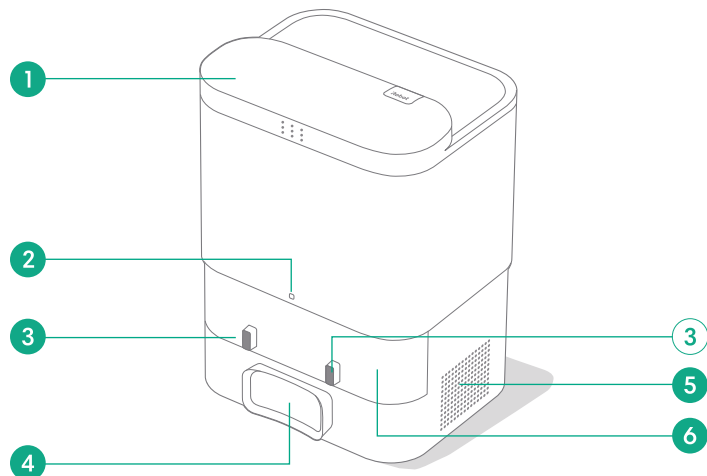

- 1 Couverture du réservoir
- 2 Voyant lumineux
- 3 Contact de chargement
- 4 Ouverture d'évacuation des débris

- 5 Conduit d'évacuation
- 6 Fenêtre IR

Vue du dessus

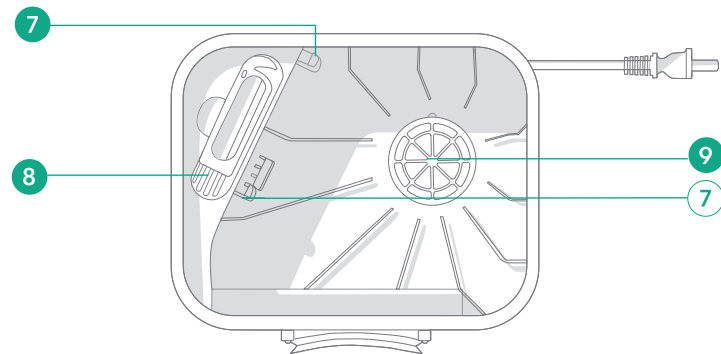

- 7 Guide-rails de sac
- 8 Accessoire brosse de nettoyage
- 9 Filtre de base

Charge

Voyant de l'icône d'alimentation

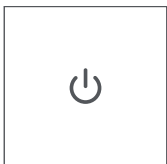

Bouton POWER

Blanc : charge terminée et robot connecté

Blanc clignotant : retour à la base pour se recharger

Blanc intermittent : en charge, batterie faible ; si l'utilisateur tente de démarrer une mission, les boutons CLIGNOTENT alors en rouge et déclenchent un signal sonore indiquant à l'utilisateur que le robot ne peut pas démarrer en raison d'une batterie faible.

Rouge clignotant : erreur (batterie faible)

Voyant lumineux de la base

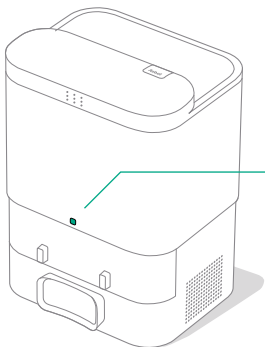

Blanc fixe : charge terminée, en charge

Blanc intermittent : robot sur la base



Blanc clignotant : mise à jour en cours

Rouge fixe : sac plein ou pas installé

Charge pendant une tâche de nettoyage

Votre robot retournera à la base chaque fois qu'il devra se recharger. Une fois suffisamment chargé, il reprendra la tâche de nettoyage là où il s'est arrêté.

Mode veille

Votre robot consomme une petite quantité d'énergie lorsqu'il se trouve sur la base. Il est toutefois possible de mettre le robot en mode faible consommation lorsqu'il n'est pas utilisé en appuyant sur  pendant 10 secondes. Pour quitter le mode faible consommation, appuyez brièvement sur le bouton .

Ranger votre robot

Dans le cas d'un rangement pour une longue durée, éteignez le robot en le retirant de la base et en maintenant  enfoncé pendant 10 secondes. Rangez le robot dans un endroit frais et sec.

Nettoyage

Commandes des boutons



Bouton de renvoi à la base : appuyez sur ce bouton pour que le robot retourne à la base

Appuyez sur ce bouton pour mettre en pause
Lorsque le robot est en pause, appuyez sur ce bouton pour le renvoyer à sa base
Lorsque le robot est en pause, appuyez sur ce bouton pour l'arrêter

Bouton de mise sous tension : appuyez pour démarrer/
mettre en pause/repandre une tâche

Maintenez appuyé pendant 3 secondes
pour mettre le robot sous tension
Maintenez appuyé pendant 10 secondes
pour mettre le robot hors tension



REMARQUE : il est fortement recommandé d'utiliser l'application Roomba® Home pour contrôler le nettoyage. L'application mobile peut être utilisée pour nettoyer des pièces spécifiques, configurer des routines de nettoyage et créer des automatisations/planifications.

Schéma de nettoyage

Votre robot explore et nettoie automatiquement votre maison en lignes droites. Il retourne à la base à la fin d'une tâche de nettoyage chaque fois qu'il a besoin d'être rechargé.





Conseils :

- Débarrassez le sol des objets encombrants avant de démarrer un cycle de nettoyage.
- Utilisez votre robot au quotidien pour entretenir vos sols.

Au bout de 90 minutes d'inactivité hors de la base, votre robot termine automatiquement sa tâche de nettoyage. Si vous ne savez pas s'il a terminé ou s'il est en pause, consultez l'**application Roomba® Home** pour vérifier son statut.

Nettoyage ciblé

Appuyez deux fois sur le bouton  pour effectuer un nettoyage ciblé sur une zone précise. Une fois le nettoyage ciblé effectué, votre robot termine la tâche. Appuyez sur  pour le renvoyer à sa base.

AutoEmpty™

Votre robot tente automatiquement de vider son bac à poussière chaque fois qu'il retourne à sa base AutoEmpty ou qu'il est placé sur la base AutoEmpty.



REMARQUE : les robots Roomba sont généralement conçus pour pouvoir aspirer la plupart des types de sol. Nous déconseillons l'utilisation des fonctions de lavage sur les parquets en bois dur non vitrifiés et sur certains planchers laminés ou en vinyle en raison des dommages potentiels causés par l'eau au plancher et/ou au sous-plancher. Pour plus d'informations, rendez-vous sur global.irobot.com.

Aspiration uniquement

- 1 Videz le bac à poussière et le réservoir d'eau (modèles combo uniquement).

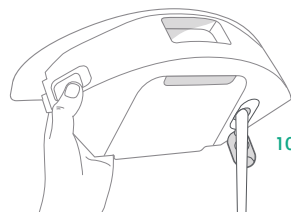

105 Combo AE

- 2 Détachez la plaque de la lingette de lavage ainsi que la lingette de lavage (modèles combo uniquement).

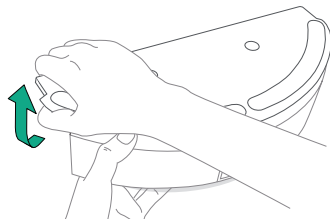

- 3 Pour commencer le nettoyage, replacez le robot sur la base et utilisez l'application ou appuyez sur le bouton .

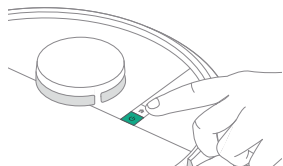

Aspiration et lavage des sols

(modèles combo uniquement)

Votre robot peut aspirer et laver les sols simultanément lorsque la plaque de la lingette de lavage et la lingette de lavage sont installées.

Votre robot évite automatiquement les tapis et la moquette en mode aspiration + lavage ou en mode lavage uniquement lorsque le réservoir d'eau et la lingette de lavage sont installés.



IMPORTANT : n'ajoutez pas de liquides tels que de l'eau chaude, du détergent ou du désinfectant, car ils pourraient endommager le robot. Utilisez uniquement de l'eau froide ou une solution de nettoyage approuvée par iRobot, comme indiqué sur notre site d'assistance à l'adresse global.irobot.com.

À la fin de la tâche d'aspiration et de lavage, assurez-vous de vider le réservoir d'eau et de remplacer la lingette de lavage.

- 1 Appuyez sur les boutons de dégagement du bac pour retirer ce dernier.

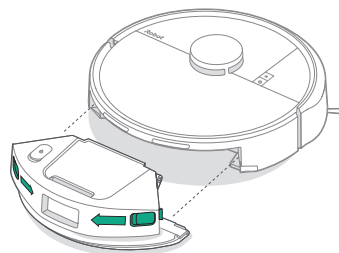

REMARQUE : il est recommandé de nettoyer le bac à poussière au moins une fois par semaine. Dans le cas contraire, les performances de l'aspiration et du lavage peuvent être amoindries.

2 Retirez la plaque de la lingette du bac.

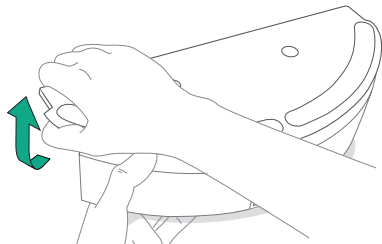

3 Humidifiez légèrement la lingette de lavage et fixez-la à la plaque de la lingette.

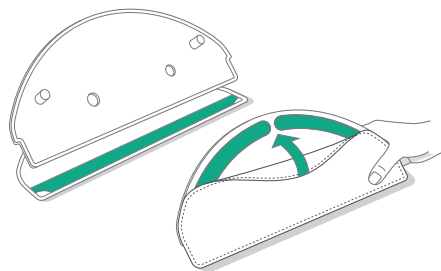

4 Réinstallez la plaque de la lingette sur le bac.

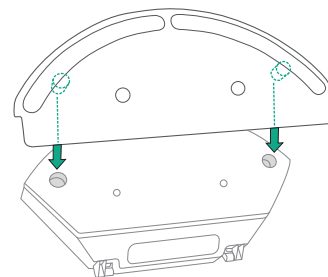

5 Remplissez le réservoir avec de l'eau.

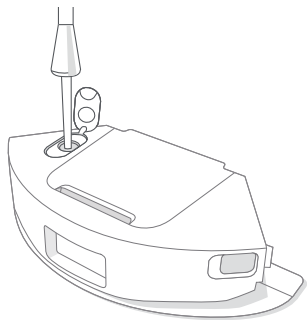

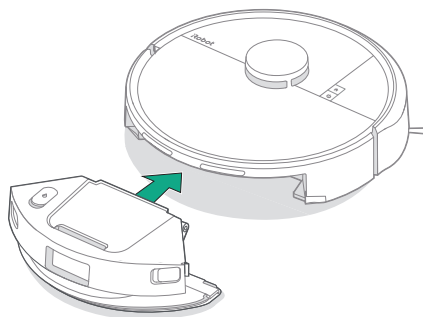

6 Remplacez le bac dans le robot.



7 Remplacez le robot sur la base et utilisez l'application ou les boutons du robot pour démarrer le nettoyage.



REMARQUE : si votre robot a besoin d'eau au milieu d'une tâche, appuyez sur le bouton  pour mettre la tâche en pause. Retirez le bac et ajoutez de l'eau. Réinstallez le bac, puis appuyez à nouveau sur le bouton  pour reprendre la tâche.

Entretien et maintenance de votre robot

Pour garantir les performances optimales de votre robot, veillez à effectuer régulièrement les opérations d'entretien et de maintenance de base suivantes. Vous trouverez des vidéos de démonstration supplémentaires dans l'application Roomba® Home. Si vous remarquez que votre robot ramasse moins de débris sur le sol, videz le bac, nettoyez le filtre et nettoyez les brosses.

Pièce	Fréquence d'entretien	Fréquence de remplacement*
Bac à poussière	Vider le bac si nécessaire	-
Réservoir d'eau (modèles combo uniquement)	Vider après chaque tâche	-
Filtre	Nettoyer une fois par semaine (deux fois si vous possédez un animal domestique)	Tous les 3-6 mois
Brosse latérale	Nettoyer toutes les 2 semaines ou selon les besoins	Tous les 3-6 mois
Brosse multisurface	Nettoyer une fois par semaine	Tous les 6-12 mois
Roue avant	Nettoyer toutes les 2 semaines ou selon les besoins	-
Contacts de chargement	Nettoyer toutes les 2 semaines ou selon les besoins	-
Capteurs	Nettoyer une fois par mois ou selon les besoins	-
Lingette de lavage (modèles combo uniquement)	Nettoyer après une tâche de lavage	Tous les 3-6 mois. Jetez-la avec les ordures ménagères lorsqu'elle n'est plus utilisable.
Protège-brosse	Inspecter tous les 6 mois	Procéder au remplacement en cas d'usure ou de dommages

* La fréquence de remplacement peut varier. Les pièces doivent être changées en cas d'usure visible. Si vous pensez avoir besoin de pièces de rechange, veuillez contacter le service client iRobot pour plus d'informations.

Nettoyage de la brosse latérale

Tirez sur la brosse latérale pour la retirer. Retirez les cheveux, poils ou saletés à l'aide de la brosse de nettoyage, puis réinstallez la brosse latérale.

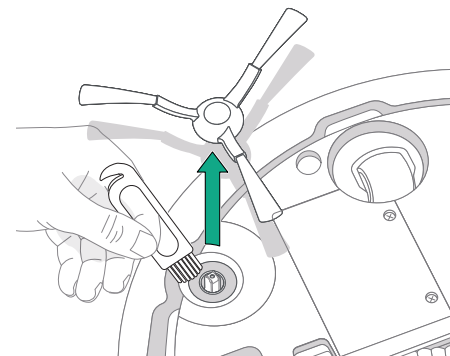

IMPORTANT : il est recommandé de remplacer la brosse latérale tous les 3 à 6 mois pour un nettoyage optimal.

Nettoyage de la brosse multisurface

- 1 Appuyez sur les languettes de dégagement du protège-brosse et soulevez-le pour le retirer.

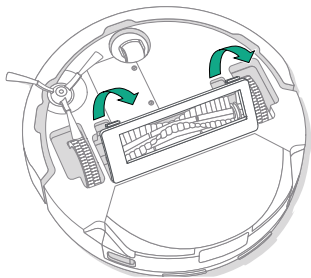

- 2 Retirez la brosse multisurface.

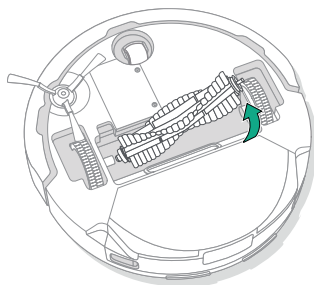

- 3 Retirez les cheveux de la brosse multisurface à l'aide de la brosse de nettoyage.

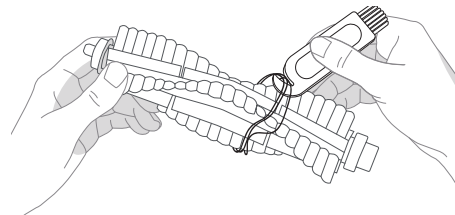

- 4 Réinstallez la brosse multisurface et le protège-brosse dans le robot.

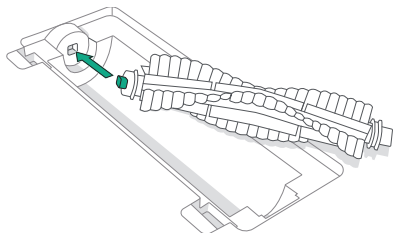

REMARQUE : pour obtenir des instructions sur le nettoyage en profondeur de la brosse multisurface, rendez-vous sur global.irobot.com



IMPORTANT : il est recommandé de remplacer la brosse principale tous les 6 à 12 mois pour un nettoyage optimal.

Nettoyage de la roue avant

Utilisez la brosse de nettoyage pour retirer les cheveux et les débris de la roue avant.

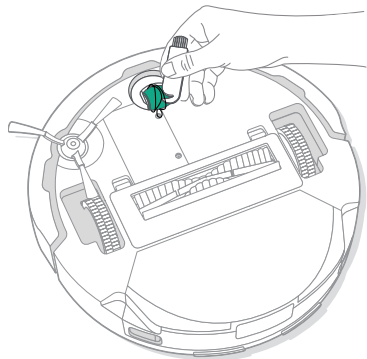

IMPORTANT : si la roue avant est bloquée par des cheveux, poils ou débris, vous risquez d'endommager le sol. Si la roue ne tourne pas librement une fois que vous l'avez nettoyée, contactez le service client.

Nettoyage des contacts de chargement et des capteurs

Essuyez les contacts de chargement et les capteurs avec un chiffon propre et sec ou une mousse de mélamine légèrement humidifiée.

CONTACTS DE CHARGEMENT

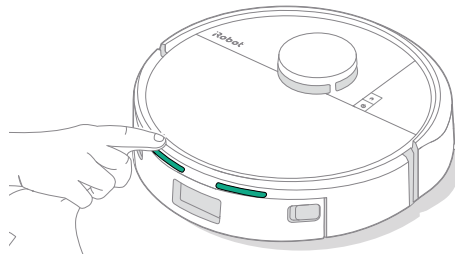

CAPTEURS

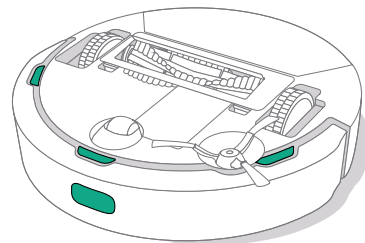

IMPORTANT : ne pulvérisez pas de solution de nettoyage ni d'eau directement sur les capteurs ou leurs ouvertures.

Vidage du bac

- 1 Appuyez sur les boutons de dégagement du bac pour retirer le bac à poussière.

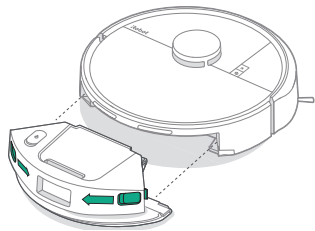

- 2 Ouvrez la porte pour vider et nettoyer le bac à poussière avec la brosse de nettoyage.

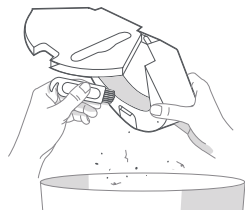

- 3 Remplacez le bac dans le robot.



IMPORTANT : ne rincez pas ou ne plongez pas le bac dans l'eau.

Nettoyage du filtre

- 1 Retirez le bac. Ouvrez la porte du bac et retirez le filtre.

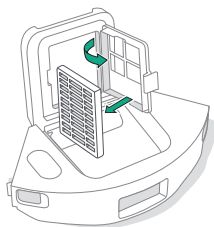

- 2 Retirez les débris à l'aide de la brosse de nettoyage.

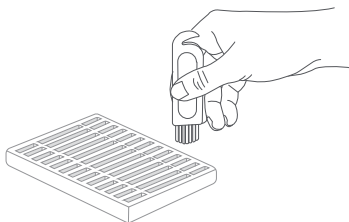

- 3 Essuyez le bac à poussière avec un chiffon propre.
- 4 Réinsérez le filtre. Remplacez le bac dans le robot.

Nettoyage de la lingette de lavage

Lavez soigneusement la lingette de lavage à la main avec de l'eau froide et laissez-la sécher à l'air libre.

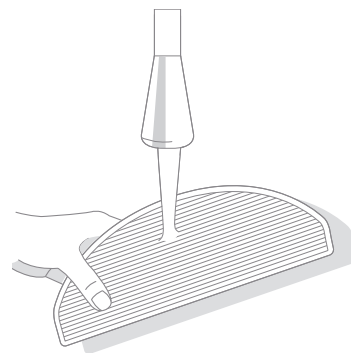

Entretien et maintenance de votre base

Pour préserver les performances optimales de votre base, respectez les procédures décrites aux pages suivantes.

Pièce	Fréquence d'entretien	Fréquence de remplacement*
Contacts de chargement	Une fois par mois	-
Capteurs	Nettoyer une fois par mois	-
Fenêtre IR	Nettoyer une fois par mois	-
Sacs	-	Les sacs doivent être remplacés lorsqu'ils sont pleins, soit lorsque le voyant lumineux de la base et/ou l'application Roomba® Home donnent l'alerte
Filtre de base	Une fois par mois (éliminer les débris du filtre de base)	

* La fréquence de remplacement peut varier. Les pièces doivent être changées en cas d'usure visible. Si vous pensez avoir besoin de pièces de rechange, veuillez contacter le service client iRobot pour plus d'informations.

Nettoyage des contacts de chargement et de la fenêtre IR

Inspectez les composants pour vous assurer qu'ils sont exempts de débris. Nettoyez à l'aide d'un chiffon propre et sec.

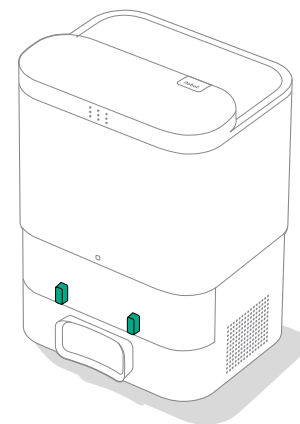

IMPORTANT : ne pulvérisez pas de solution de nettoyage ni d'eau directement sur les capteurs ou leurs ouvertures.

Remplacement du sac

- 1 Appuyez sur le couvercle du réservoir pour qu'il s'ouvre.

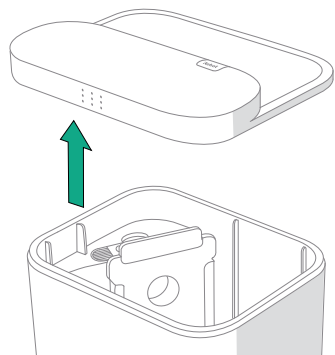

- 2 Tirez fermement sur la carte pour retirer le sac du réservoir.

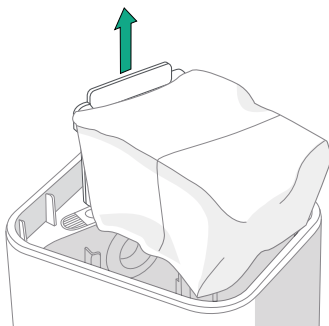

- 3 Pour installer un nouveau sac, faites glisser la carte sur les guide-rails. Cela rendra le sac hermétique, ainsi la poussière et les débris ne pourront s'en échapper.

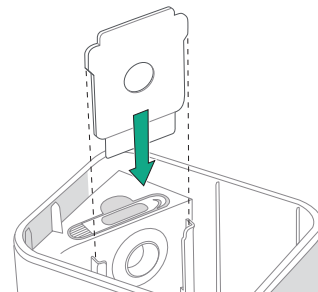

- 4 Appuyez sur le couvercle tout en vous assurant qu'il est complètement fermé.



IMPORTANT : pour que le robot et la base atteignent un rendement optimal, nettoyez et/ou remplacez les filtres du robot au besoin.

Élimination des débris du filtre de base

Examinez le couvercle de la soufflerie pour identifier une éventuelle accumulation de peluches et de débris. Essayez avec un chiffon propre et sec pour les éliminer.

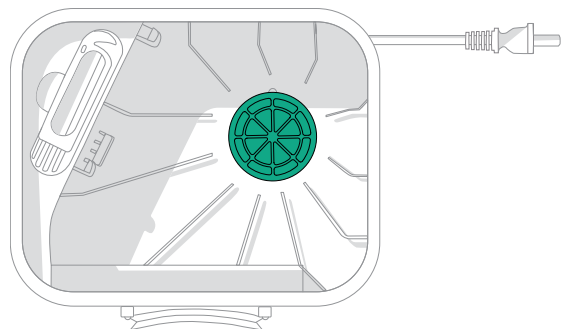

Dépannage

Dépannage du robot

Votre robot vous avertit en cas de problème par une annonce vocale ou une alerte sonore. L'application Roomba® Home fournit également des notifications contenant les étapes à suivre pour le dépannage.

Si vous ne savez pas si le robot a terminé ou est en pause, consultez l'application Roomba® Home pour vérifier son statut.



Restauration des paramètres d'usine

Pour restaurer les paramètres d'usine, appuyez sur  pendant 5 secondes, puis (dans les 5 secondes) appuyez sur  +  pendant 5 secondes.

INFORMATIONS RELATIVES À LA SÉCURITÉ ET L'EXPÉDITION DE BATTERIES



Avertissement : les batteries au lithium-ion et les produits contenant ce type de batterie sont soumis à des règles de transport très strictes. Si vous avez besoin d'expédier votre produit à des fins de réparation, de voyage ou pour toute autre raison, vous DEVEZ vous conformer aux instructions d'expédition suivantes.

- La batterie DOIT être mise hors tension avant l'expédition.
- Éteignez la batterie en retirant le robot de la base et en maintenant le bouton  enfoncé pendant 10 secondes. Appuyez sur le pare-chocs pendant 10 secondes tout en maintenant le bouton  enfoncé. Tous les voyants s'éteignent alors.
- Emballez le robot avec précaution en vue de l'expédition.

Pour obtenir de l'aide, ouvrez l'application Roomba® Home, contactez notre équipe du service client ou rendez-vous sur global.irobot.com.

Dépannage de votre base

Votre base vous informera que quelque chose ne va pas à l'aide d'un voyant lumineux situé à l'avant du réservoir et de l'application Roomba® Home. Si la base ne fonctionne pas comme prévu, reportez-vous aux erreurs dans l'application Roomba® Home.

Voyant lumineux	Erreur courante	Réparation
Rouge fixe	Sac plein ou manquant	Remplacez le sac s'il est plein ou manquant. Assurez-vous que le sac est bien inséré. Si le problème persiste, retirez tout débris de l'ouverture située au bas du robot et de la base.

Ce produit est équipé d'une protection thermique afin d'empêcher les dommages liés à la surchauffe. Le moteur s'arrête de fonctionner lorsque le système de protection s'active. Si cela se produit, débranchez l'appareil, laissez-le refroidir pendant 30 minutes, retirez les éventuels objets pouvant obstruer l'ouverture et le tube d'évacuation, puis rebranchez-le.



Besoin d'assistance ? Nous pouvons vous aider.

Téléchargez l'application Roomba® Home ou rendez-vous sur global.irobot.com pour obtenir de l'aide concernant votre produit ou pour contacter votre centre d'assistance local. Si vous avez encore besoin d'aide aux États-Unis ou au Canada, appelez l'équipe du service client aux États-Unis au (877) 855-8593.

Horaires du service client d'iRobot aux États-Unis

Du lundi au vendredi, de 9 h à 21 h, heure de l'Est

Du samedi au dimanche, de 9 h à 18 h, heure de l'Est

Informations de sécurité

Veillez consulter le guide de sécurité fourni avec votre robot ou rendez-vous sur global.irobot.com



WC# 4856831 vA



©2025 iRobot Corporation, 8 Crosby Drive, Bedford, MA 01730 États-Unis. Tous droits réservés. iRobot, Roomba et Roomba Combo sont des marques déposées d'iRobot Corporation. DustCompactor est une marque d'iRobot Corporation. Wi-Fi et le logo Wi-Fi sont des marques déposées de Wi-Fi Alliance. Apple et App Store sont des marques d'Apple Inc., déposées aux États-Unis et dans d'autres pays. Google Play est une marque de Google LLC.