

FR

# LUBA mini 2 AWD 1000

## MANUEL DE L'UTILISATEUR

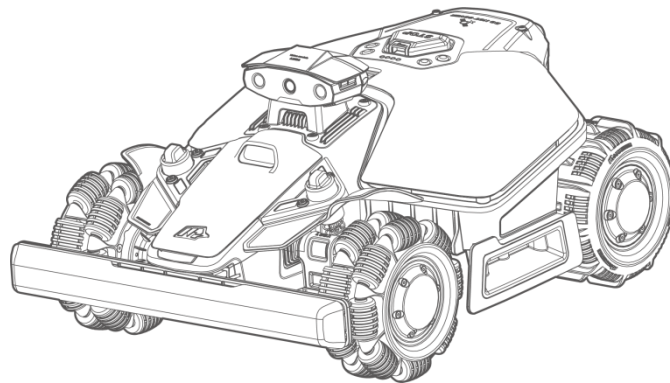

Instructions originales Version 1.0

01/2026



**MAMMOTION**





Manuel protégé par les droits d'auteur de la société Mammotion. Sans autorisation écrite de Mammotion, aucune société ou individu n'est autorisé à copier, modifier, reproduire, transcrire ou transmettre ce manuel, de quelque manière que ce soit ou pour quelque raison que ce soit. Ce manuel est à tout moment susceptible d'être modifié, sans préavis.

Sauf indication explicite contraire, ce manuel sert uniquement de guide d'utilisation, et toutes les déclarations et informations qu'il contient ne constituent en aucun cas une garantie.

## Utilisation prévue

Les robots Mammotion sont conçus pour l'entretien des pelouses résidentielles et ne sont pas destinés à un usage commercial.

### Journal des révisions

Date	Version	Description
01/2026	v1.0	Version initiale

# CONTENU

<b>1</b>	<b>Consignes de sécurité</b> .....	<b>- 1 -</b>
1.1	Consignes générales de sécurité .....	- 1 -
1.2	Consignes de sécurité relatives à la station de charge .....	- 2 -
1.3	Consignes de sécurité pour la tonte .....	- 2 -
1.4	Consignes de sécurité relatives aux batteries.....	- 3 -
<b>2</b>	<b>Instructions</b> .....	<b>- 4 -</b>
2.1	Présentation du produit .....	- 4 -
2.2	Codes des voyants LED .....	- 7 -
2.3	Symboles du produit .....	- 8 -
<b>3</b>	<b>Premiers pas</b> .....	<b>- 10 -</b>
3.1	Installation du module de Vision .....	- 10 -
3.2	Installation de la station de charge.....	- 10 -
3.3	Télécharger l'application Mammotion .....	- 14 -
3.4	Configuration de votre robot.....	- 15 -
3.5	Préparations avant la tonte .....	- 16 -
3.6	Cartographie et tonte de votre pelouse .....	- 17 -
3.7	Recharge en cours .....	- 17 -
<b>4</b>	<b>Tonte quotidienne</b> .....	<b>- 18 -</b>
4.1	DropMow.....	- 18 -
4.2	Tâche régulière (paramètres personnalisés) .....	- 18 -
4.3	Tâche programmée .....	- 19 -
<b>5</b>	<b>Application Mammotion</b> .....	<b>- 20 -</b>
5.1	Éléments de la carte .....	- 20 -
5.2	Paramètres de tonte .....	- 22 -
5.3	Sécurité et protection .....	- 23 -

5.4	Sécurité et suivi.....	- 23 -
5.5	Télécharger les journaux.....	- 24 -
5.6	Mettre à jour le micrologiciel.....	- 24 -
<b>6</b>	<b>Entretien .....</b>	<b>- 25 -</b>
6.1	Nettoyage .....	- 26 -
6.2	Entretien des lames de coupe.....	- 27 -
6.3	Entretien de la batterie.....	- 28 -
6.4	Rangement.....	- 28 -
<b>7</b>	<b>Transport et déplacement .....</b>	<b>- 29 -</b>
<b>8</b>	<b>Élimination .....</b>	<b>- 30 -</b>
<b>9</b>	<b>Spécifications du produit.....</b>	<b>- 31 -</b>
9.1	Spécifications générales.....	- 31 -
9.2	Spécifications des bandes de fonctionnements (pour les modèles UE) .....	- 33 -
9.3	Spécifications de la batterie .....	- 34 -
<b>10</b>	<b>Garantie.....</b>	<b>- 35 -</b>

# 1 Consignes de sécurité

## IMPORTANT

### LIRE ATTENTIVEMENT AVANT UTILISATION

### CONSERVEZ CE GUIDE POUR RÉFÉRENCE ULTÉRIEURE

## 1.1 Consignes générales de sécurité

1. Lisez et comprenez parfaitement toutes les instructions avant d'utiliser le robot.
2. Utilisez uniquement les pièces et accessoires recommandés par Mammotion avec le robot.
3. Ne laissez jamais des enfants, des personnes ayant des capacités physiques, sensorielles ou mentales réduites, ni manquant d'expérience ou de connaissances, ou encore des personnes non familiarisées avec ces instructions utiliser le robot. Des restrictions locales peuvent s'appliquer quant à l'âge de l'opérateur.
4. NE LAISSEZ PAS des enfants se trouver à proximité ou jouer avec le robot pendant son fonctionnement.
5. N'UTILISEZ PAS le robot dans des zones où les gens ne sont pas conscients de sa présence.
6. Lorsque vous contrôlez manuellement le robot via l'application Mammotion, marchez toujours, ne courez jamais. Soyez prudent sur les pentes et maintenez une bonne stabilité et un bon équilibre.
7. Seules les personnes légalement considérées comme adultes dans leur état de résidence sont autorisées à utiliser le robot.
8. NE TOUCHEZ PAS les pièces mobiles, telles que le disque de coupe, tant qu'elles ne sont pas complètement arrêtées.
9. Si vous utilisez le robot dans des espaces publics, placez des panneaux d'avertissement autour de la zone de travail avec le texte suivant : « Attention ! Tondeuse à gazon automatique ! Ne vous approchez pas du robot ! Surveillez vos enfants ! »
10. NE LAISSEZ PAS le robot fonctionner sans surveillance s'il y a des animaux domestiques, des enfants ou des personnes à proximité.
11. Portez des chaussures solides et des pantalons longs lorsque vous utilisez le robot.
12. Afin d'éviter d'endommager le robot et de provoquer des accidents avec des véhicules ou des personnes, ne placez pas de zones de travail ou de canaux sur les voies publiques.
13. NE BRANCHEZ PAS et ne touchez pas un câble endommagé tant qu'il n'est pas débranché de la prise de courant. Si le câble est endommagé pendant le fonctionnement, débranchez

la fiche de la prise de courant. Un câble usé ou endommagé augmente le risque d'électrocution et doit être remplacé par du personnel de maintenance agréé.

14. Éloignez les rallonges électriques des pièces mobiles dangereuses, telles que les lames de coupe, afin d'éviter d'endommager les cordons et le robot.
15. NE MODIFIEZ PAS le robot vous-même. Les modifications pourraient nuire au bon fonctionnement du robot, entraîner des blessures graves et/ou des dommages, ou annuler la garantie. Utilisez uniquement des pièces et des accessoires approuvés par Mammotion.
16. Si le robot émet un bruit anormal ou déclenche une alarme, appuyez immédiatement sur la touche ARRÊT.
17. Vérifiez régulièrement que toutes les pièces du robot fonctionnent normalement.

## **1.2 Consignes de sécurité relatives à la station de charge**

1. N'INSTALLEZ PAS la station de charge dans des zones où les personnes pourraient trébucher dessus.
2. N'INSTALLEZ PAS la station de charge dans des zones où il existe un risque d'accumulation d'eau stagnante.
3. Utilisez uniquement la station de charge officielle pour recharger le robot. Une utilisation incorrecte peut entraîner un choc électrique, une surchauffe ou une fuite de liquide corrosif de la batterie. En cas de fuite d'électrolyte, rincez à l'eau ou avec un agent neutralisant et consultez un médecin si le liquide corrosif est entré en contact avec vos yeux.
4. Maintenez la station de charge et ses accessoires à au moins 60 cm de matériaux combustibles. Tout dysfonctionnement ou surchauffe peut présenter un risque d'incendie.
5. Pour les utilisateurs aux États-Unis et au Canada : Si vous installez l'alimentation électrique à l'extérieur, utilisez une prise GFCI (RCD) de classe A protégée par un boîtier résistant aux intempéries. Une installation incorrecte peut entraîner un risque d'électrocution.

## **1.3 Consignes de sécurité pour la tonte**

1. Gardez vos mains et vos pieds à distance des lames de coupe. NE TOUCHEZ PAS le robot et ne passez vos mains dessous lorsqu'il est sous tension.
2. NE SOULEVEZ PAS et ne déplacez pas le robot lorsqu'il est allumé.
3. Retirez les pierres, les branches, les outils, les jouets et autres objets de la pelouse avant d'utiliser le robot afin d'éviter d'endommager les lames.
4. NE PLACEZ PAS d'objets sur le robot ni sur la station de charge.

5. N'UTILISEZ PAS le robot si le bouton STOP ne fonctionne pas.
6. Évitez les collisions avec des personnes ou des animaux. Arrêtez immédiatement le robot si quelqu'un ou quelque chose se trouve sur son chemin.
7. Éteignez toujours le robot lorsqu'il n'est pas utilisé.
8. N'utilisez pas le robot en même temps que des arroseurs escamotables et évitez de programmer un circuit là où des arroseurs sont installés.
9. N'UTILISEZ PAS le robot dans de l'eau stagnante ou sous une pluie battante.

## **1.4 Consignes de sécurité relatives aux batteries**

Les batteries lithium-ion peuvent exploser ou prendre feu si elles ne sont pas manipulées correctement. Évitez de les démonter, de les court-circuiter, de les exposer à l'eau, au feu ou à des températures élevées. Manipulez-les avec précaution et évitez les mauvais traitements mécaniques ou électriques. Conservez les batteries à l'abri de la lumière directe du soleil.

1. Utilisez uniquement la station de charge et l'alimentation électrique officielles. Les chargeurs incompatibles peuvent provoquer un choc électrique ou une surchauffe.
2. NE TENTEZ PAS de réparer ou de modifier les batteries. Toute tentative de réparation peut entraîner des blessures graves dues à une explosion ou à une électrocution. Si une fuite se développe, les électrolytes libérés sont corrosifs et toxiques.

# 2 Instructions

## 2.1 Présentation du produit

Les illustrations sont fournies à titre indicatif uniquement. Veuillez vous référer au produit réel pour plus de détails.

### Vue de dessus

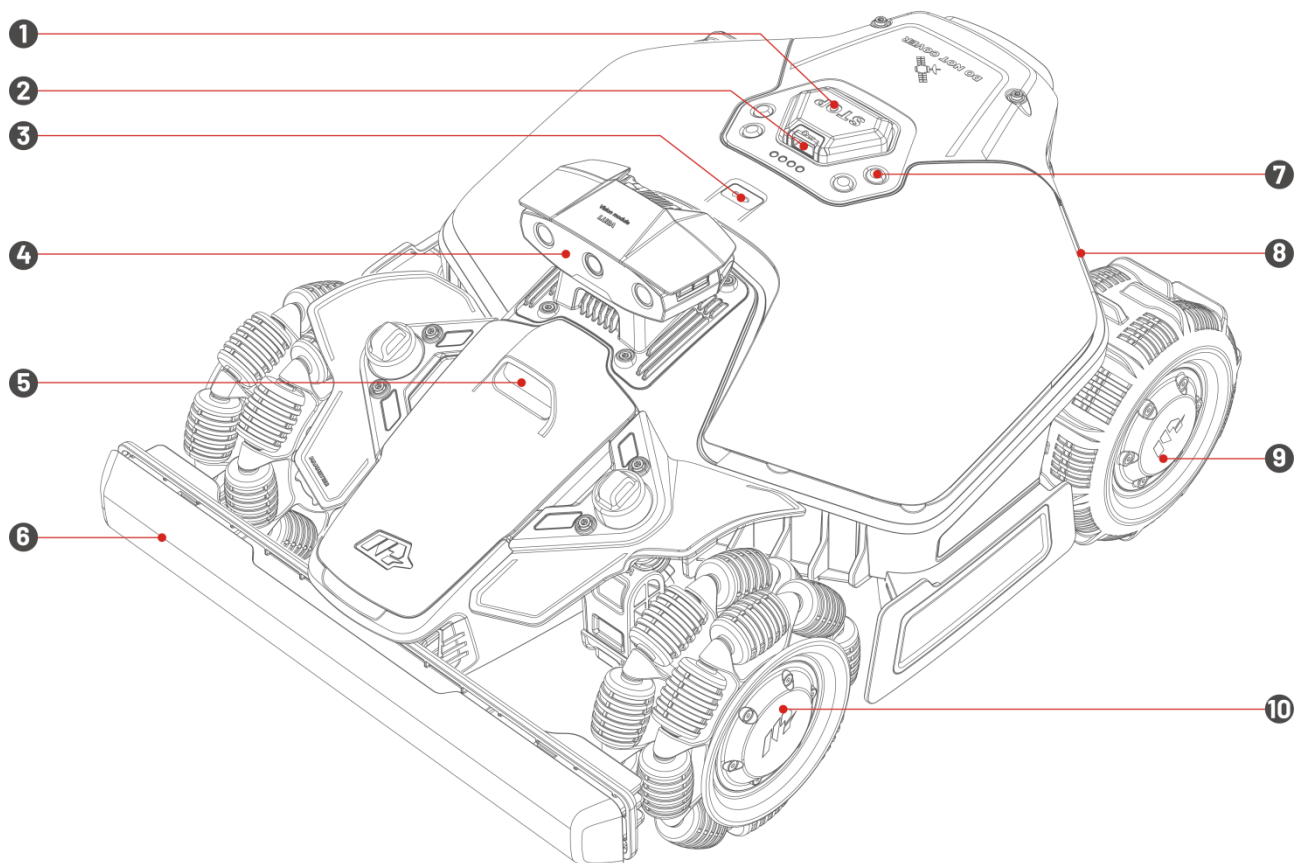

1. Bouton STOP
2. Clé de sécurité
3. Capteur de pluie
4. Module de vision
5. Éclairage supplémentaire
6. Pare-chocs
7. Commandes
8. LED latérale
9. Roue arrière
10. Roue omnidirectionnelle

## Commandes

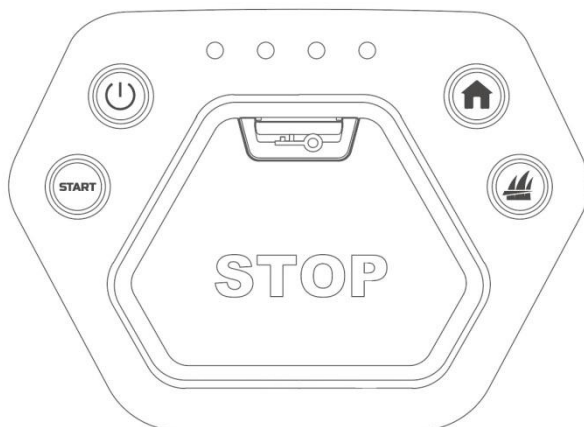

Composante	Description
	Appui long pour allumer/éteindre le robot
	Appuyez deux fois pour déverrouiller uniquement le robot après un arrêt d'urgence
	Appuyer sur la touche pour un arrêt d'urgence
	Appuyer deux fois sur la touche pour abaisser complètement le disque de coupe en vue du nettoyage
>	<ul style="list-style-type: none"> <li>● Appuyer sur les touches dans l'ordre indiqué pour reprendre le travail</li> <li>● Appuyez et maintenez  enfoncé pendant 5 s, puis appuyez sur  pour activer DropMow. Voir la section <b>4.1 DropMow</b> pour plus d'informations.</li> </ul>
>	Appuyez sur les boutons dans l'ordre indiqué pour renvoyer le robot à la station de charge
	Indique le niveau de batterie du robot

## Vue de dessous

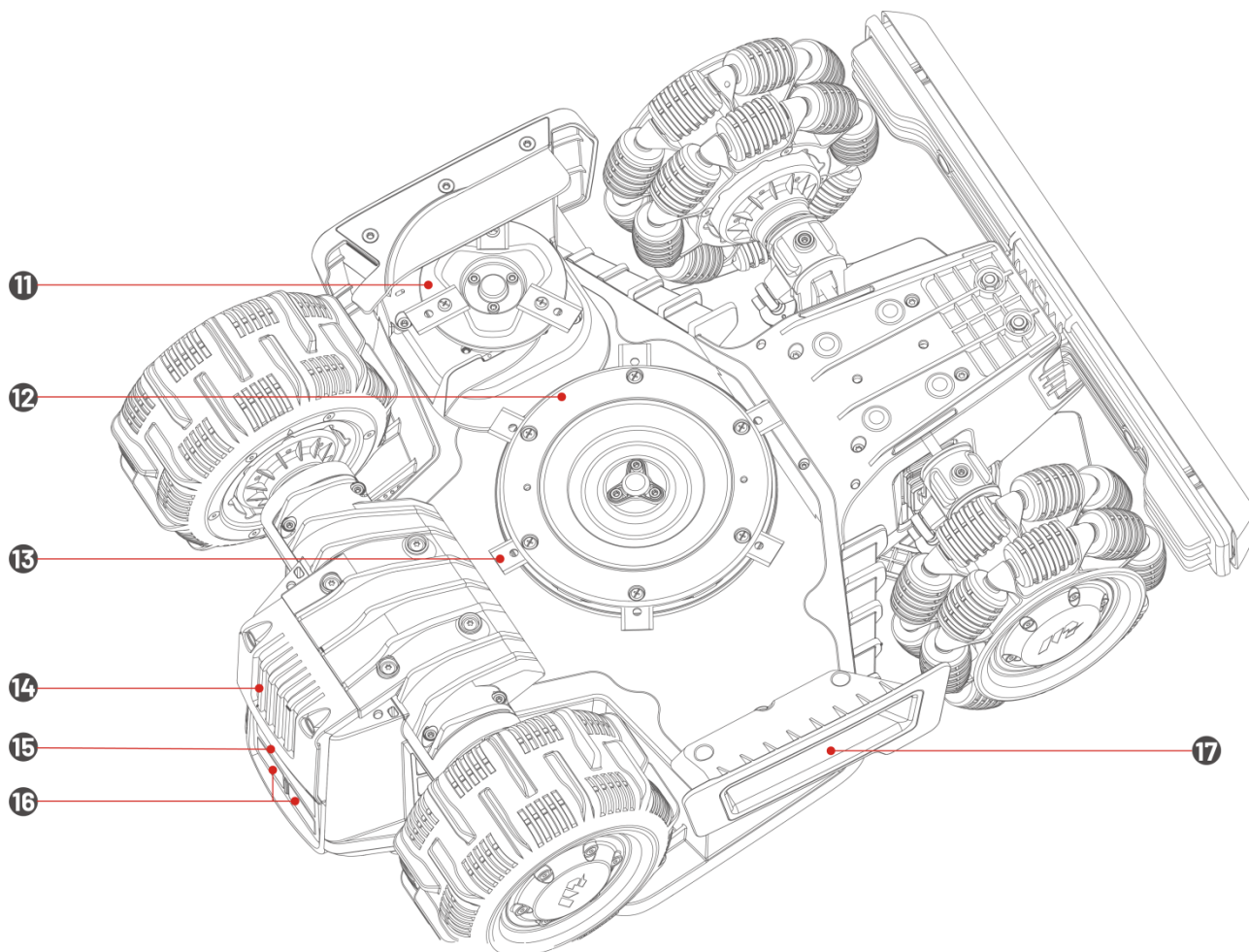

- 11. Disque de coupe de bordure
- 12. Disque de coupe principal
- 13. Lame de coupe
- 14. Batterie amovible
- 15. Récepteur infrarouge
- 16. Support de charge
- 17. Poignée

## Station de chargement

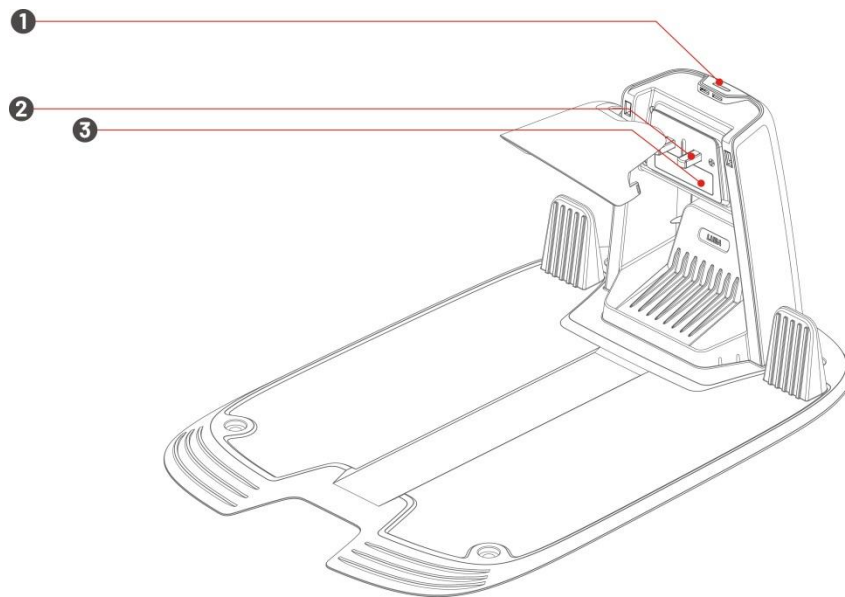

1. Voyant LED
2. Contact de charge
3. Émetteur infrarouge

## 2.2 Codes des voyants LED

### Robot

Indicateur	Couleur	Description
LED latérale	Rouge fixe	<ul style="list-style-type: none"><li>● Le robot fonctionne correctement.</li></ul>
	Rouge clignotant	<ul style="list-style-type: none"><li>● Mise à jour OTA en cours.</li><li>● Le robot est en train de se recharger.</li></ul>
	Rouge clignotant lentement	<ul style="list-style-type: none"><li>● Bouton STOP activé.</li><li>● Batterie faible.</li><li>● Le robot est coincé.</li><li>● La clé de sécurité est mal installée.</li><li>● Le robot a été soulevé, incliné ou renversé.</li></ul>

	Rouge clignotant rapidement	<ul style="list-style-type: none"> <li>● Dysfonctionnement du robot.</li> <li>● Échec de la mise à jour du robot.</li> </ul>
	Désactivé	<ul style="list-style-type: none"> <li>● Le robot est éteint.</li> <li>● Le robot est en mode veille.</li> <li>● La LED latérale est éteinte dans l'application.</li> <li>● Le robot est en mode de contrôle manuel, mais est actuellement inactif.</li> </ul>











## Station de chargement

Indicateur	Couleur	Description
<b>LED</b>	Vert clignotant	Le robot est rangé dans la station de charge.
	Vert fixe	Le robot n'est pas dans la station de charge.
	Rouge fixe	Dysfonctionnement de la station de charge.
	Désactivé	Pas d'alimentation.

## 2.3 Symboles du produit

Veillez étudier et comprendre les symboles présents sur le produit :

 TS-A081-2703002 ADS-81EJ-27-5	Utilisez l'unité d'alimentation amovible TS-A081-2703002/ADS-81EJ-27-5.
	Ce produit est conforme aux directives européennes applicables.
<b>Fabriqué en Chine</b>	Ce produit est fabriqué en Chine.
	Il est interdit de jeter ce produit avec les ordures ménagères. Assurez-vous que le produit est recyclé conformément aux exigences légales locales.
	Ce produit peut être recyclé.

	Conservez l'emballage de ce produit au sec.
	NE COUVREZ PAS l'emballage de ce produit.
	NE RETOURNEZ PAS l'emballage de ce produit.
	Ce produit est fragile.
	NE MARCHEZ PAS sur ce produit ni sur son emballage.
	Appareil de Classe III.
 Do not touch rotating blade. Ne touchez pas la lame rotative.	AVERTISSEMENT – Ne touchez pas la lame en rotation.
	AVERTISSEMENT – Lisez le mode d'emploi avant d'utiliser la machine.
	AVERTISSEMENT – Gardez une distance de sécurité par rapport à la machine lorsque vous l'utilisez.
	AVERTISSEMENT – Retirez le dispositif de désactivation avant de travailler sur la machine ou de la soulever.
	AVERTISSEMENT – Ne montez pas sur la machine.

# 3 Premiers pas

## 3.1 Installation du module de Vision

1. Retirez le couvercle.
2. Fixez le module de vision en branchant les câbles correspondants.
3. Serrez les vis.
4. Retirez l'autocollant du module de vision.

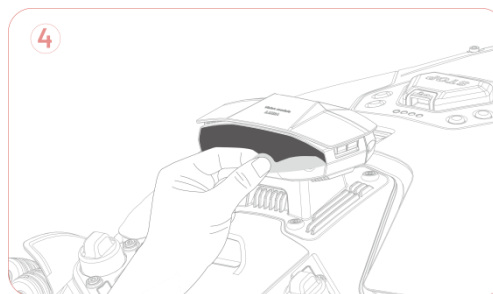
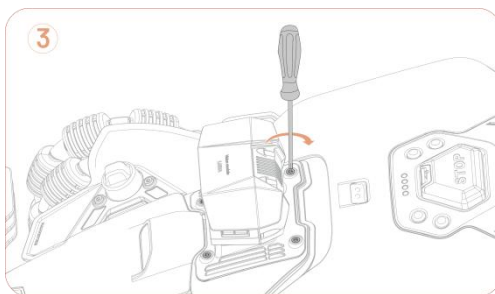
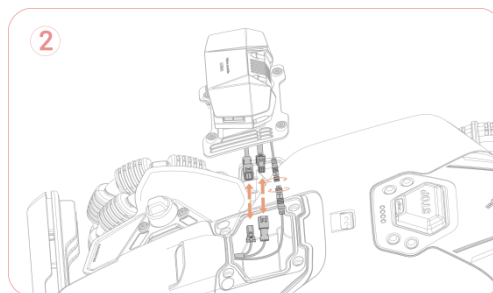
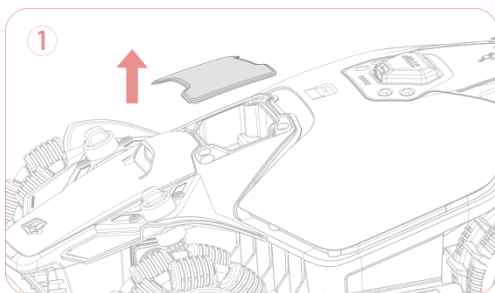

## 3.2 Installation de la station de charge

### Choix de l'emplacement de la station de charge

La station de charge est l'endroit où votre robot se gare et se recharge. Pour garantir un bon fonctionnement, assurez-vous que la zone d'installation répond aux conditions suivantes :

- **Une surface plane** : La zone doit être exempte de bosses, de pentes ou de rochers importants.
- **Une source d'alimentation à proximité** : Une prise de courant accessible est nécessaire pour alimenter la station de charge.
- **Un environnement dégagé** : Aucun obstacle (comme des arbres ou des maisons) ne doit se trouver à moins de 1,5 m à gauche, à droite et devant la station de charge.

- **Bien éclairé** : Un bon éclairage aide le robot à naviguer.
- **Près du périmètre de la pelouse** : Installez la station de charge près du périmètre de la pelouse pour un positionnement précis. Si vous avez plus d'une pelouse, il est recommandé de placer la station de charge entre celles-ci pour des performances optimales.

## Assemblage de la station de charge

1. Fixez le pare-pluie.

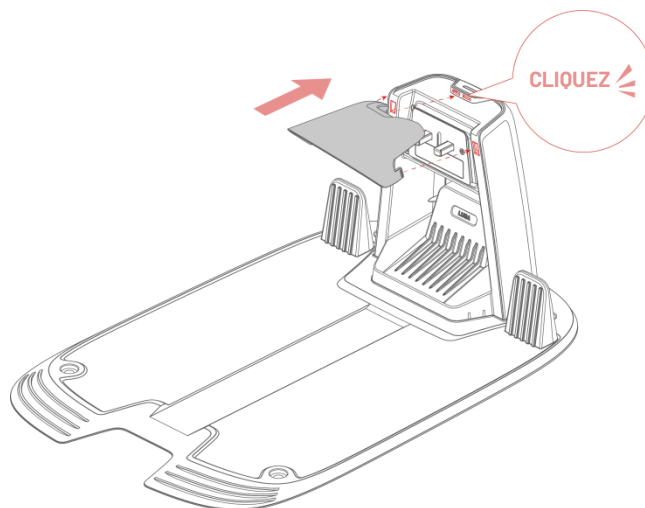

2. Utilisez les quatre piquets fournis pour fixer la station de charge à l'endroit sélectionné. Assurez-vous que la station de charge est orientée vers la pelouse.

---

### REMARQUE



Si la station de charge est installée sur une surface en béton, veuillez la fixer avec des boulons à expansion (non inclus).

---

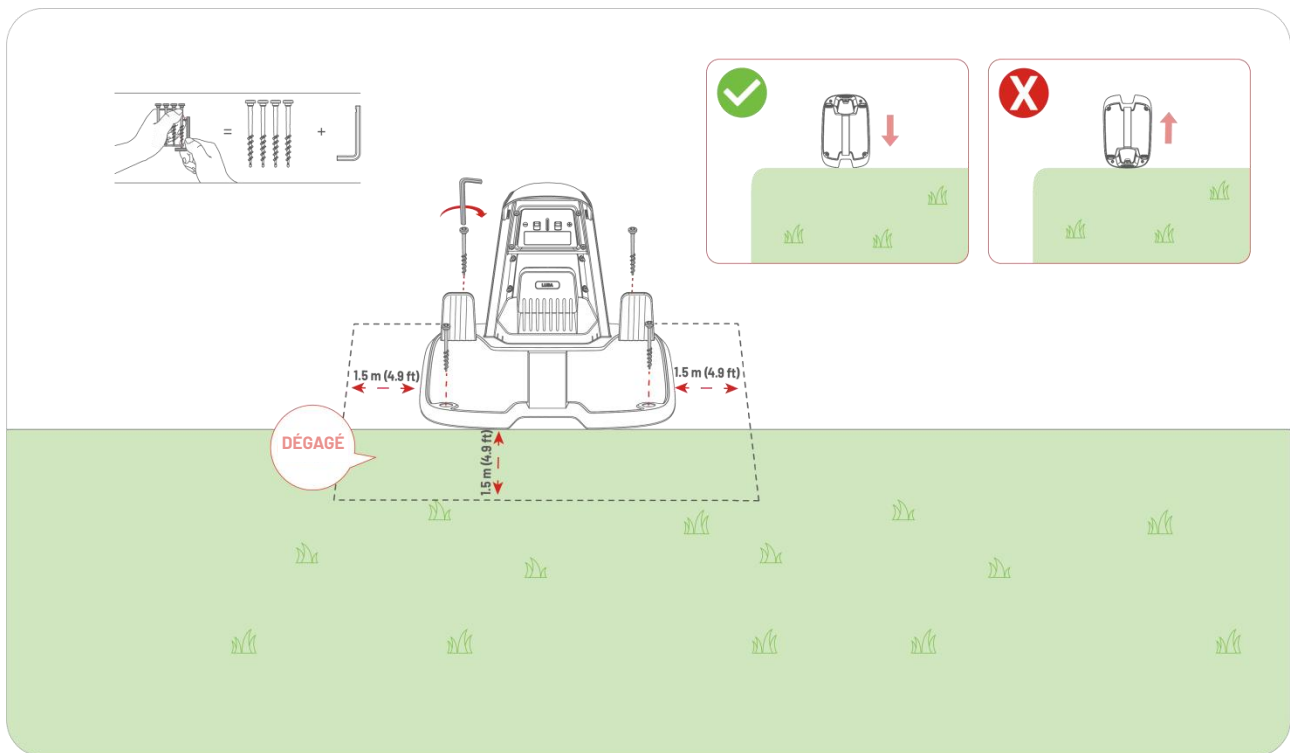

3. Branchez le câble de la station de charge à l'alimentation électrique de la station de charge.
4. Branchez l'alimentation électrique de la station de charge dans la prise de courant. Fixez le câble à l'aide des serre-câbles fournis.
5. Placez le robot dans la station se charge pour commencer la charge. Le témoin LED latéral s'allumera en rouge lorsque le robot sera correctement inséré dans la station de charge.

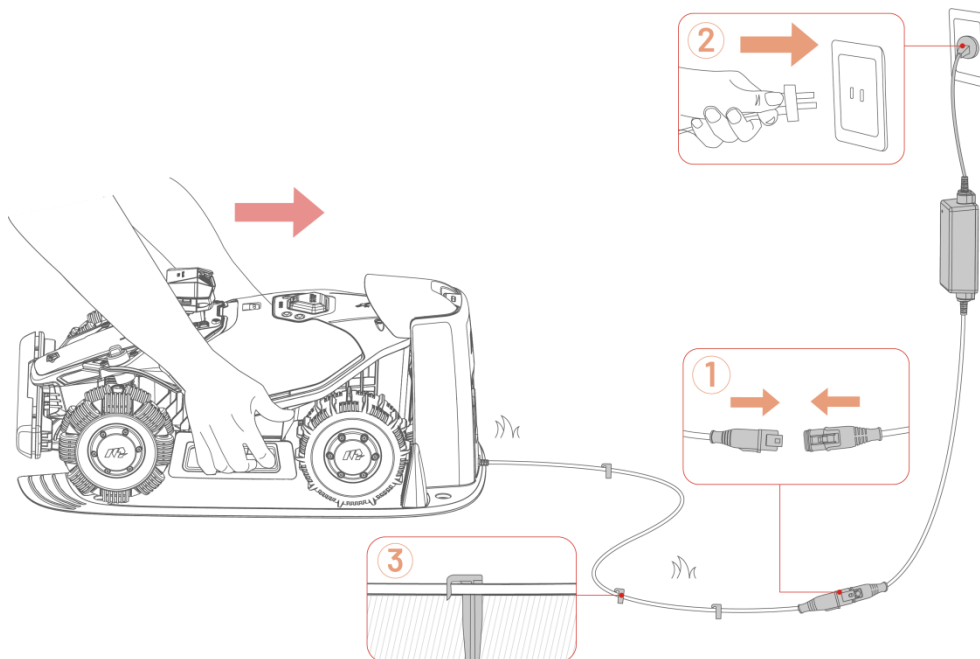

**REMARQUE**

Chargez le robot pour la première utilisation afin de l'activer.



---

### 3.3 Télécharger l'application Mammotion

Scannez le code QR ci-dessous pour la télécharger depuis Google Play ou l'App Store, ou recherchez « Mammotion » dans l'une des deux boutiques.





Après avoir installé l'application, veuillez vous inscrire et vous connecter. Pendant l'utilisation, l'application peut vous demander l'accès au Bluetooth, à la localisation et au réseau local lorsque cela est nécessaire. Pour des performances optimales, il est recommandé de valider les autorisations ci-dessus. Pour plus d'informations, veuillez consulter notre Accord de confidentialité (dans l'application, allez dans **Moi > À propos de Mammotion > Accord de confidentialité**).

Si vous souhaitez vous connecter avec un compte tiers, appuyez sur  ou  sur la page de connexion pour continuer.

---

#### Avis de marque déposée



L'icône «  » est une marque déposée de Google LLC. L'icône «  » est une marque déposée d'Apple Inc. Toutes les marques mentionnées dans ce manuel sont la propriété de leurs propriétaires respectifs.

---

## 3.4 Configuration de votre robot

### REMARQUE



- Maintenez une distance de 3 m ou moins entre votre téléphone et le robot.
- Si vous utilisez des données mobiles 4G, vous pouvez ignorer la configuration Wi-Fi. Toutefois, pour des performances optimales, il est recommandé de se connecter au réseau Wi-Fi.

1. Appuyez sur la touche + pour ajouter votre robot.
2. Suivez les instructions à l'écran pour connecter votre robot et le relier à votre réseau Wi-Fi.
3. Suivez les instructions à l'écran pour activer la carte SIM intégrée.

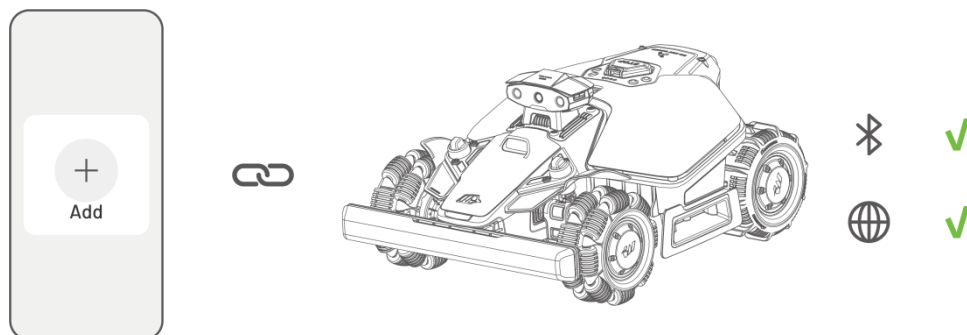

Si vous n'avez pas activé la carte SIM lors du processus de liaison du robot, vous pouvez le faire en appuyant sur la barre d'état sur la page d'accueil :

1. Appuyez sur la **barre d'état** de la page d'accueil.
2. Appuyez sur la touche d'**état 4G**.
3. Appuyez sur **Activer** et attendez que l'activation se termine correctement.

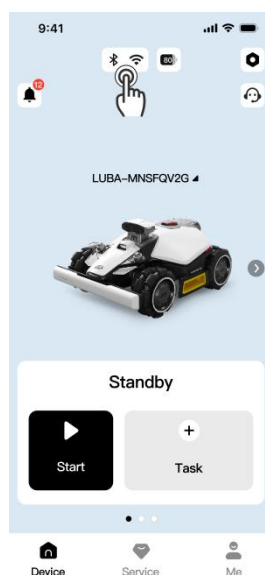

## 3.5 Préparations avant la tonte

- Enlevez les débris, les tas de feuilles, les jouets, les câbles, les pierres et autres objets de la pelouse.
- Assurez-vous qu'il n'y a pas d'enfants ou d'animaux sur la pelouse.
- Assurez-vous que le robot est correctement positionné dans la station de charge et que le voyant LED latéral est rouge. Ensuite, terminez la calibration dans l'application.

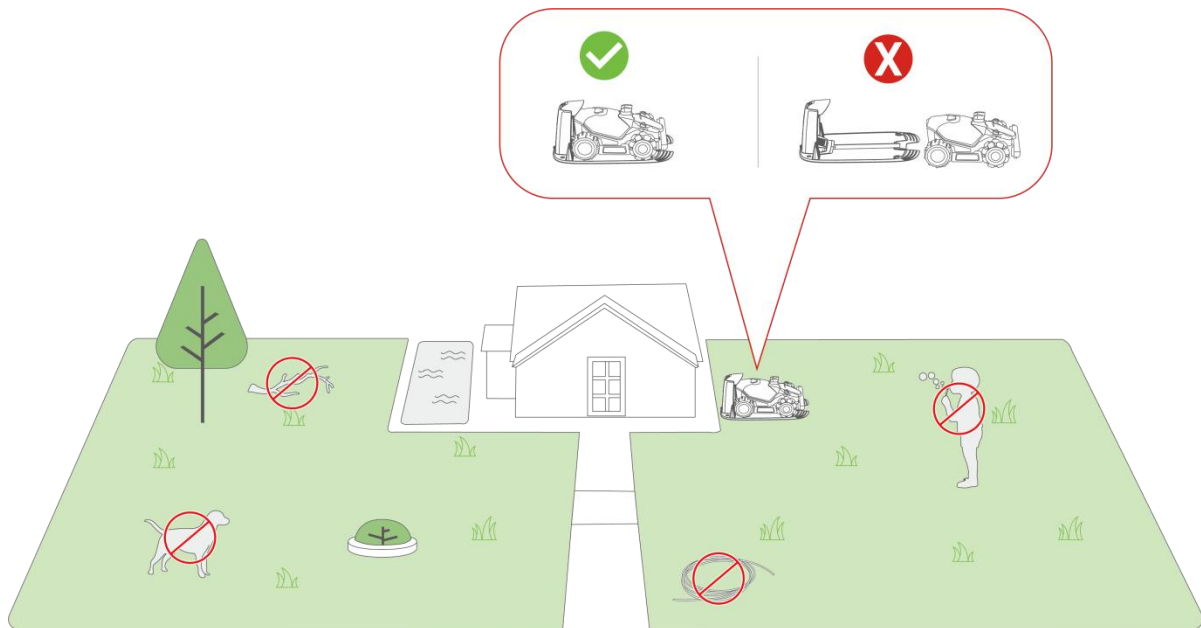

- Pour de meilleurs résultats de tonte, il est recommandé de tondre par temps sec. Tondre sous la pluie peut faire coller l'herbe au robot et provoquer des glissades. **NE TONDEZ PAS** dans de mauvaises conditions météo, comme en cas de fortes pluies, d'orages ou de neige.

## 3.6 Cartographie et tonte de votre pelouse

1. Appuyez sur **Créer une zone de travail** sur la page d'accueil.
2. Lisez et suivez les instructions dans l'application pour vous assurer que votre robot est prêt à cartographier.
3. Appuyez sur **Démarrer la cartographie** pour commencer à cartographier votre pelouse.
4. Appuyez sur **Tondre** pour commencer la tonte une fois la cartographie terminée.

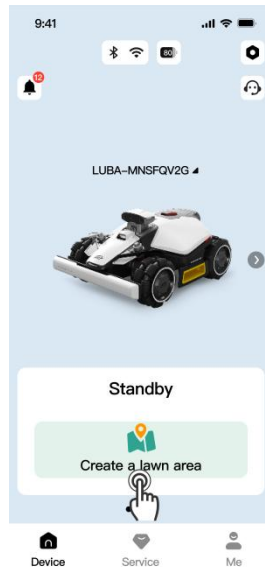

## 3.7 Recharge en cours





### REMARQUE

Le robot doit se trouver dans une zone de travail pour aller se recharger.

### Pour recharger

- Dans l'application Mammotion, appuyez sur  dans la page Carte.

OU

- Appuyez sur le bouton  du robot, puis appuyez sur  pour diriger le robot vers la station de charge.

# 4 Tonte quotidienne



## 4.1 DropMow

DropMow est utilisé pour une tonte ponctuelle de pelouses non cartographiées ou pour des retouches de tonte en dehors des zones cartographiées.

Les utilisations recommandées comprennent :

- Les zones de tonte que le robot ne peut normalement pas atteindre.
- Les travaux de tonte temporaires ne nécessitant pas de carte complète.

**Pour utiliser DropMow :**

- Appuyez sur  > **Fonctions Bêta** > **DropMow** dans l'application. **OU**
- Appuyez et maintenez  enfoncé pendant 5 s, puis appuyez sur  sur le robot.

## 4.2 Tâche régulière (paramètres personnalisés)

**Pour personnaliser votre tâche de tonte :**

1. Appuyez sur l'image du robot pour accéder à la page Carte.
2. Appuyez sur **Tondre**  pour accéder à la page des tâches.
3. Appuyez sur l'option **Zone de travail** pour sélectionner la zone que vous souhaitez tondre.
4. Appuyez sur **Paramètres** configurer les paramètres de la tâche.
5. Appuyez sur **Démarrer** pour commencer la tonte.

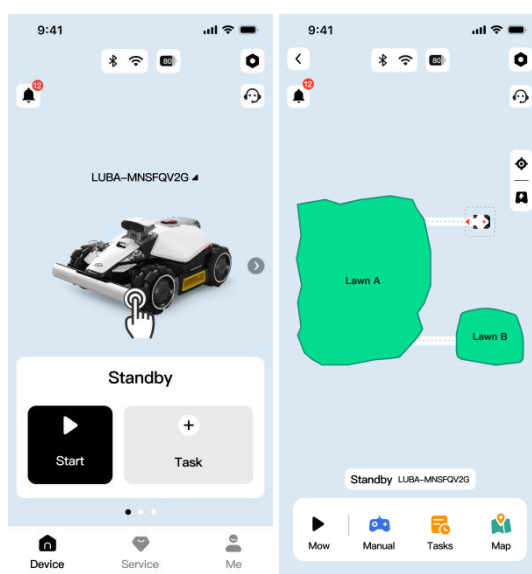

## 4.3 Tâche programmée

---

### REMARQUE



- Il n'est pas impossible de créer des tâches programmées pendant que le robot est en fonctionnement.
  - Des tâches programmées peuvent être définies après avoir généré une zone de travail.
- 

### Pour programmer une tâche de tonte automatique :

1. Sur la page Accueil, appuyez sur **+** si aucune tâche n'a encore été créée.
2. Appuyez sur l'option **Zone de travail** pour sélectionner la zone à tondre.
3. Appuyez sur **Paramètres** pour configurer les paramètres.
4. Appuyez sur **Programmer** pour définir la date et l'heure, puis sur **Enregistrer**.
5. Enfin, appuyez à nouveau sur **Enregistrer** pour confirmer et enregistrer votre tâche programmée.

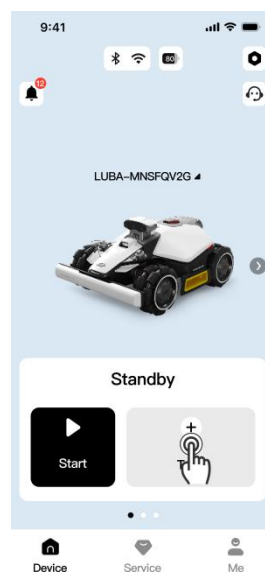

# 5 Application Mammotion

L'application Mammotion vous permet de personnaliser, gérer et surveiller entièrement votre robot, vous offrant ainsi une expérience de tonte contrôlée depuis n'importe où.

## 5.1 Éléments de la carte

### Clôture virtuelle

Une clôture virtuelle agit comme une barrière invisible, définissant des périmètres ou restreignant l'accès aux zones dans lesquelles vous ne souhaitez pas que le robot accède.

Les utilisations recommandées comprennent :

- Les pelouses dont le périmètre n'est pas clair ou n'est pas défini.
- Éléments aquatiques tels que des piscines ou des étangs.

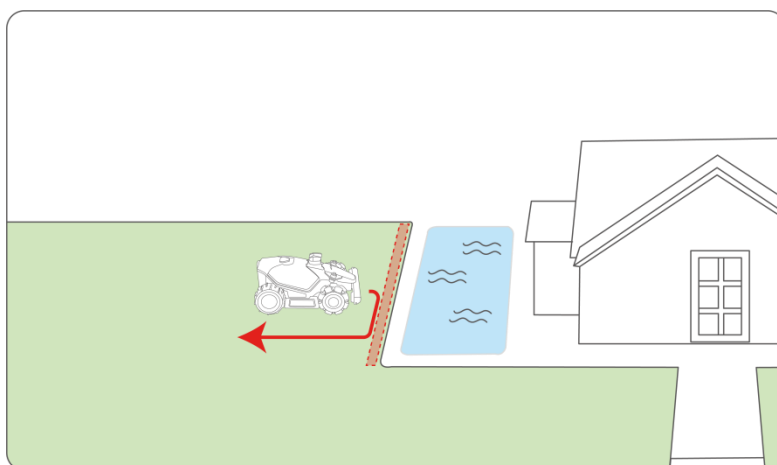

### Zone interdite

Une zone interdite est une zone que vous souhaitez que votre robot évite complètement. Celles-ci sont cruciales pour protéger votre robot contre les dommages et le maintenir à l'écart des zones sensibles ou dangereuses. Le robot ne tondra pas dans les zones interdites.

Les utilisations recommandées comprennent :

- Parterres de fleurs bas, en particulier ceux ayant une hauteur inférieure à 20 cm.
- Les bords d'eau, tels que les étangs ou les piscines, en particulier lorsqu'il n'y a pas de délimitation claire.
- Des objets transparents, tels que des moustiquaires ou des portes vitrées.

- Des obstacles de petite taille ou bas, par exemple des cordes à linge, des cordes de tente ou des conduites d'eau.
- Des niches.
- Des plantes de grande valeur ou délicates, y compris les cultures et les plantes ornementales.
- Les équipements d'irrigation, comme les tuyaux et les arroseurs.

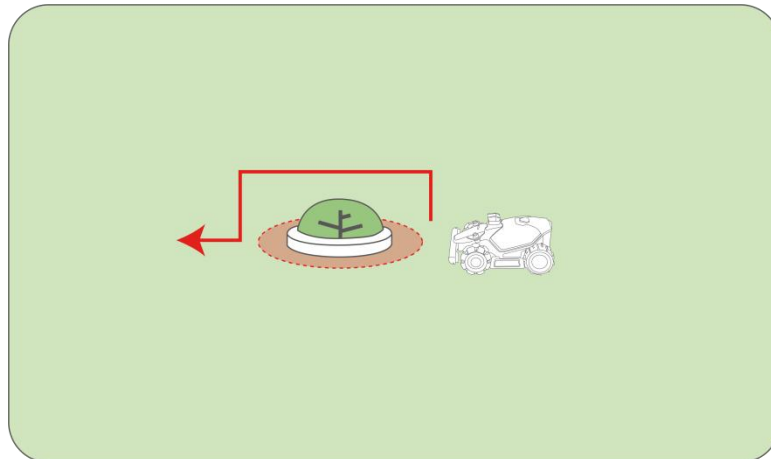

### Zones sans arrêt

Une zone sans arrêt est une zone où le robot désactive son système d'évitement des obstacles et ne s'arrête devant aucun obstacle lorsqu'il se déplace vers une zone de travail ou autre, ainsi que lorsqu'il va se recharger. Elles sont utiles pour les zones complexes mais sûres où le robot pourrait autrement se retrouver coincé.

Les utilisations recommandées comprennent :

- Des zones de pelouse qui pourraient être considérées à tort comme invalides en raison de changements saisonniers.
- Des zones contenant des obstacles bas et sûrs.

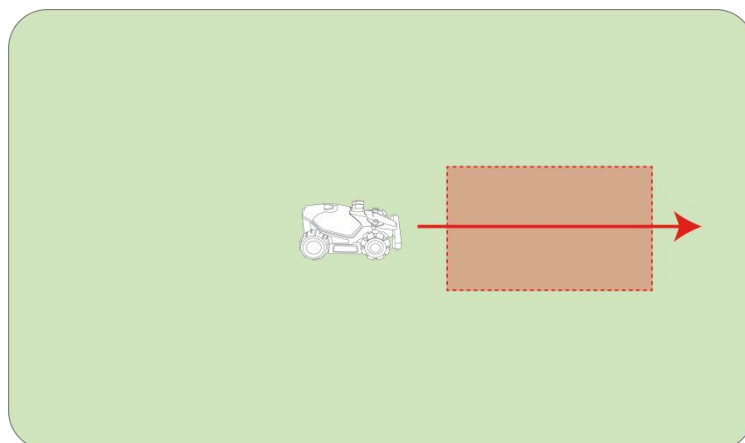

## Ajout d'une clôture virtuelle / zone interdite / zone sans arrêt

1. Appuyez sur l'image du robot sur la page d'accueil pour accéder à la page Carte.
2. Appuyez sur **Carte**.
3. Appuyez sur **Créer**.
4. Sélectionnez **Clôture virtuelle / Zone interdite / Zone sans arrêt** et suivez les instructions dans l'application pour finaliser l'ajout.

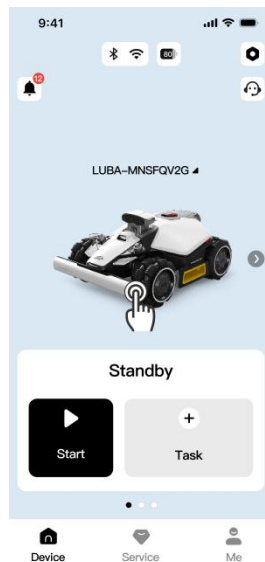

## 5.2 Paramètres de tonte

### Mode Trajectoire de coupe

Sélectionnez le mode optimal en fonction de l'état de votre pelouse et du rendu souhaité dans **Tonte > Paramètres > Mode Trajectoire de coupe**.

- **Tours de périmètre uniquement** : Ne tond que les bordures de la pelouse.
- **Zigzag** : Crée des lignes rayées classiques.
- **Trajectoire de plateau d'échecs** Effectue une tonte en motif croisé pour une finition dense et uniforme.
- **Trajectoire en zigzag adaptative** Le robot ajuste automatiquement sa trajectoire pour plus d'efficacité.

### Motif

Ajoutez du texte ou des images à votre carte pour personnaliser votre pelouse et vous exprimer. Sur la carte, allez dans **Créer > Motif** pour ajouter un motif.

## 5.3 Sécurité et protection

### Détection d'obstacles

Ajustez la réactivité du robot aux objets et aux variations du terrain sur son parcours. Vous pouvez sélectionner l'un des trois niveaux de sensibilité dans **Tonte > Paramètres > Mode Détection des obstacles** :

- **Sensible** : Augmente la sensibilité du robot aux obstacles standards ainsi qu'aux zones non herbeuses (par exemple, pavé, gravier). Utilisez ce mode sur des pelouses complexes.
- **Standard** : Détecte et évite les obstacles courants (p. ex. jouets, meubles) rencontrés pendant la tonte. Il s'agit du réglage par défaut recommandé.
- **Arrêt** : Désactive la détection d'obstacles. À n'utiliser que dans des environnements spécifiques et contrôlés où la détection est inutile ou entrave le bon déroulement de la tonte.

### Détection de pluie

Votre robot est équipé de capteurs de pluie intégrés. Si activée, en cas de détection de pluie, le robot arrêtera automatiquement la tonte et retournera à la station de charge.

- Activez cette fonction dans **Paramètres > Protection contre la pluie**.

### Sécurité de la faune

Cette fonction aide à protéger les animaux nocturnes pendant l'utilisation la nuit. Vous pouvez configurer le robot pour effectuer une **Tonte à basse vitesse** ou **Arrêter la tonte** entièrement pendant les heures de nuit.

- Activez cette fonction dans **Paramètres > Sécurité de la faune**.

## 5.4 Sécurité et suivi

### Alarme de Géo-clôture

L'application vous enverra une notification push si le robot s'éloigne de plus de 50 m de sa zone de travail désignée, vous alertant d'un déplacement potentiellement non autorisé.

- Pour l'utiliser, allez dans **Moi > Trouver mon appareil** et activez les **Notifications de localisation**.

## Localisation des vols par GPS

Si votre robot a disparu, vous pouvez localiser sa position en temps réel par GPS, à condition que le robot ait été lié à l'application Mammotion.

- Pour l'utiliser, allez dans **Moi > Trouver mon appareil** et activez l'option **Enregistreur de localisation**.

## 5.5 Télécharger les journaux

Si vous rencontrez des problèmes pendant l'utilisation, vous pouvez nous télécharger les journaux correspondants pour aider notre équipe d'assistance technique à diagnostiquer et à résoudre efficacement le problème.

### Télécharger les journaux

1. Appuyez sur  pour accéder à la page Paramètres.
2. Appuyez sur l'option **Télécharger les journaux** et suivez les instructions de l'application pour terminer l'opération.

**OU :**

Accédez à **Moi > Télécharger les journaux** et suivez les instructions dans l'application pour terminer l'opération.

## 5.6 Mettre à jour le micrologiciel

Pour assurer une expérience optimale, vérifiez que votre robot utilise la dernière version du micrologiciel.

### Pour mettre à jour le micrologiciel :

1. Accédez à  > **Informations sur l'appareil > Version du robot** pour mettre à jour le micrologiciel.
2. Assurez-vous que le robot est connecté à un réseau stable.
3. Pendant la mise à jour, évitez de quitter l'application, d'effectuer d'autres opérations ou d'éteindre le robot.

## 6 Entretien

Pour maintenir des performances de tonte optimales et prolonger la durée de vie de votre robot, Mammotion conseille d'effectuer régulièrement des inspections et des entretiens. Pour des raisons de sécurité, portez toujours des vêtements de protection tels que des pantalons et des chaussures de travail. Évitez de porter des sandales ouvertes ou d'être pieds nus pendant l'entretien.

- Avant de procéder à un entretien du robot, assurez-vous de l'éteindre et de retirer la clé de sécurité.

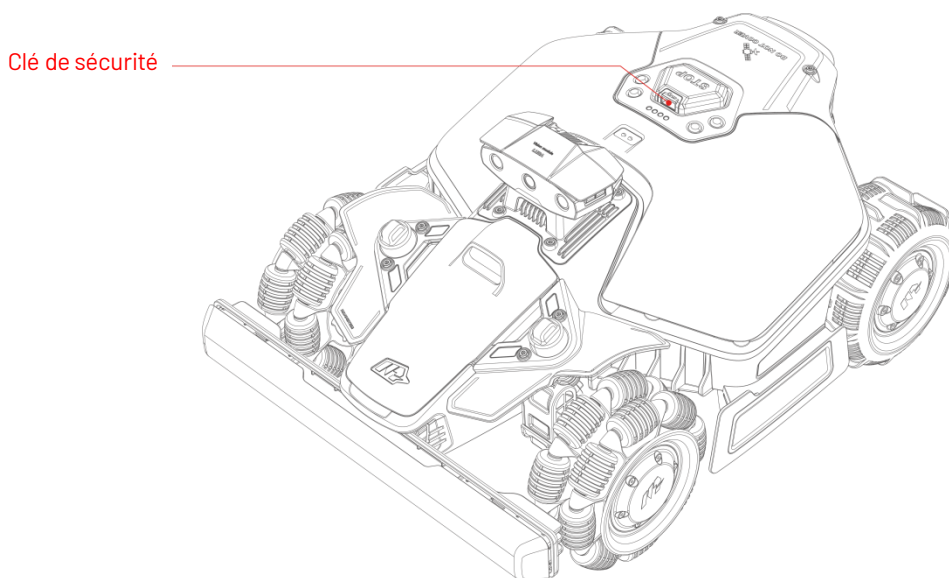

- N'UTILISEZ PAS de nettoyeur à haute pression ni de solvants pour nettoyer le robot.
- Après le lavage, veillez à ce que le robot soit placé sur le sol dans son orientation normale, et non à l'envers.
- NE RETOURNEZ PAS le robot pour laver le châssis. Si vous le retournez pour le nettoyer, veillez à le remettre dans le bon sens par la suite. Cette précaution est nécessaire pour éviter que de l'eau ne s'infilte dans le moteur et en affecte le fonctionnement normal.

## 6.1 Nettoyage

### Robot

---

#### AVERTISSEMENT



- Assurez-vous que le robot soit complètement éteint avant de commencer tout travail de nettoyage.
  - Assurez-vous de toujours éteindre le robot avant de le retourner.
  - Lorsque vous retournez le robot, manipulez-le avec précaution pour éviter d'endommager le module de vision.
- 

#### Boîtier

Utilisez une brosse douce ou un chiffon humide pour nettoyer le boîtier du robot. Évitez d'utiliser de l'alcool, de l'essence, de l'acétone ou d'autres solvants corrosifs ou volatils, car ils risquent d'endommager l'aspect et les composants internes du robot.

#### Partie inférieure

Portez des gants de protection pour nettoyer le châssis et le disque de coupe. Utilisez une brosse pour enlever les débris. Vérifiez que les lames ne sont pas endommagées et assurez-vous que les lames et le disque de coupe peuvent tourner librement. **N'UTILISEZ PAS** d'objets tranchants pour nettoyer la partie inférieure.

#### Roues

Nettoyez les roues à l'aide d'une brosse ou d'un tuyau d'arrosage. Enlevez la boue s'il y en a.

#### Caméra de vision

Essuyez l'objectif de la caméra de vision avec un chiffon en microfibre pour enlever les éventuelles taches.

#### Nettoyage de la station de charge

Débranchez la station de charge avant de la nettoyer ou de procéder à son entretien. Utilisez une brosse et un chiffon pour nettoyer l'émetteur infrarouge et contact de charge.

## 6.2 Entretien des lames de coupe

### AVERTISSEMENT



- Assurez-vous de toujours porter des gants de protection lorsque vous remplacez les lames. N'UTILISEZ PAS de tournevis électrique pendant l'installation.
- Lors du remplacement des lames, remplacez toutes les vis en même temps afin d'assurer des performances de coupe optimales.
- Après l'installation, assurez-vous que toutes les lames de coupe peuvent tourner librement.

- Pour garantir des performances optimales pendant un stockage de longue durée, gardez l'arbre du moteur du moyeu sec et propre. Un entretien régulier de l'arbre du moteur permet d'éviter l'accumulation de saleté et d'humidité, qui peuvent affecter le fonctionnement du moteur. Le moteur a une durée de vie prévue de 1 500 heures de fonctionnement.
- Les lames de coupe sont considérées être des pièces d'usure et doivent être remplacées si elles présentent un niveau d'usure avancé. Il est recommandé de remplacer les lames de coupe tous les 3 mois ou après 150 heures d'utilisation. Pour l'herbe plus épaisse, un remplacement plus fréquent des lames peut être nécessaire.

### Remplacement des lames de coupe

1. Éteignez le robot.
2. Placez le robot sur une surface douce et propre, puis retournez-le. Veillez à ne pas exercer de pression sur le module de vision.
3. Retirez les anciennes lames de coupe à l'aide du tournevis cruciforme fourni.
4. Installez les nouvelles lames de coupe à l'aide des vis fournies. Assurez-vous que les lames peuvent tourner librement et qu'elles sont solidement installées.

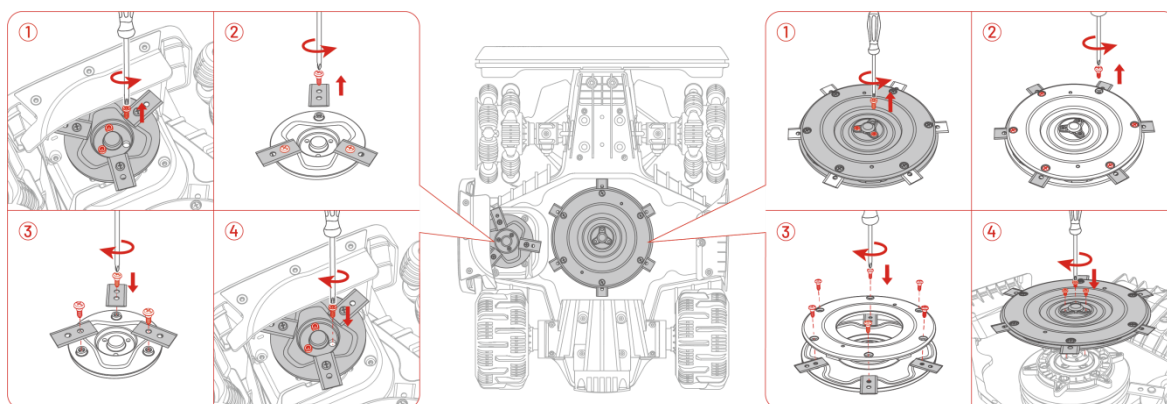

## 6.3 Entretien de la batterie

- Chargez le robot à au moins 80 % avant une période de stockage à long terme pour éviter une décharge excessive de la batterie.
- Rechargez le robot à au moins 80 % tous les 90 jours, même lorsqu'il n'est pas utilisé.
- Assurez-vous que les ports de charge du robot sont propres et secs avant de les ranger ou de les charger.

## 6.4 Rangement

Pour garantir un fonctionnement optimal pour la prochaine saison de tonte, assurez-vous de ranger votre robot et sa station de charge de façon appropriée.

### Stockage du robot

Si la température ambiante descend en dessous de -10 °C en hiver, gardez le robot à l'intérieur.

1. Contrôlez le robot hors de la station de charge, en vous assurant que le robot a été complètement chargé.
2. Éteignez le robot.
3. Nettoyez le robot avec un chiffon humide ou une brosse douce. NE RETOURNEZ PAS le robot pour nettoyer son châssis à l'eau.
4. Laissez le robot sécher à l'air. NE PAS le retourner pendant ce processus.
5. Appliquez un lubrifiant anticorrosion sur les tapis de charge. N'APPLIQUEZ PAS de produits chimiques sur les autres parties du robot, en particulier sur les zones de contact métalliques, à l'exception des connecteurs.
6. Rangez le robot à l'intérieur.

### Stockage de la station de charge

Si la température ambiante descend en dessous de -20 °C en hiver, gardez la station de charge à l'intérieur.

1. Débranchez l'alimentation électrique.
2. Retirez les piquets.
3. Utilisez une brosse et un chiffon pour nettoyer soigneusement la station de charge.
4. Conservez la station de recharge et le bloc d'alimentation à l'intérieur.

## 7 Transport et déplacement

Pour des transports longue distance, Mammotion recommande d'utiliser les emballages d'origine du robot et de la station de charge.

**Pour déplacer le robot en toute sécurité :**

1. Éteignez le robot.
2. Soulevez le robot à l'aide de sa poignée.
3. Maintenez le disque de coupe éloigné de votre corps.

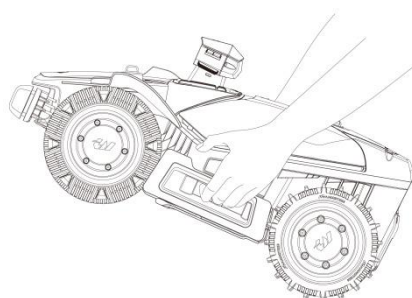
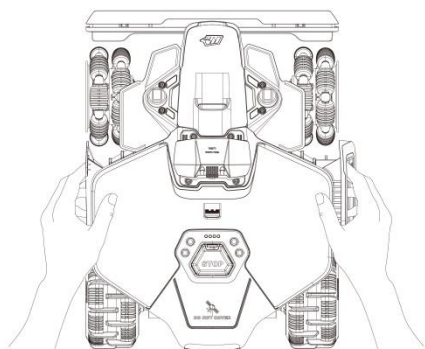

## 8 Élimination

Lors de la mise au rebut du produit, veuillez respecter les réglementations et exigences locales.

Ne jetez pas les batteries avec les ordures ménagères. Retirez la batterie et rapportez-la à un point de collecte.

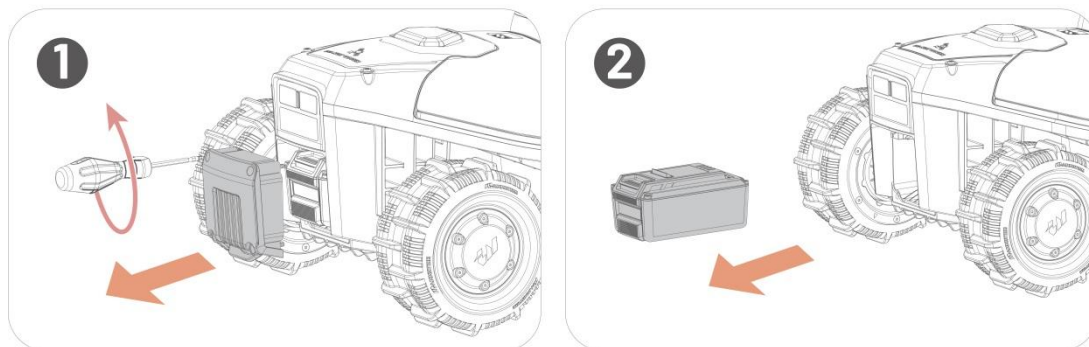

# 9 Spécifications du produit

## 9.1 Spécifications générales

<b>Nom du produit</b>	<b>LUBA mini 2 AWD</b>
<b>Modèle</b>	LM2S2
<b>Surface de tonte recommandée</b>	1 000 m <sup>2</sup>
<b>Capacité maxi de gestion multi-zone</b>	10
<b>Moteur</b>	Traction intégrale (AWD)
<b>Pente maximale à l'intérieur de la zone de travail</b>	80 % (38,6°)
<b>Pente maximale au bord</b>	40% (21,8°)
<b>Capacité de franchissement d'obstacles verticaux</b>	45 mm
<b>Largeur de coupe</b>	Disque de coupe principal : 200 mm Disque de coupe de bordure : 120 mm
<b>Disque de coupe</b>	Disque de coupe principal : 1 Disque de coupe de bordure : 1
<b>Réglage hauteur de coupe</b>	Disque de coupe principal : 20-65 mm Disque de coupe de bordure : 50 mm
<b>Temps de charge</b>	150 min
<b>Temps de tonte par charge</b>	150 min
<b>Charge automatique</b>	OUI
<b>Localisation des vols par GPS</b>	OUI
<b>Alarme de Géo-clôture</b>	OUI
<b>Vision Géo-clôture</b>	OUI
<b>Capteur de levage</b>	OUI
<b>Capteur d'inclinaison</b>	OUI
<b>Positionnement et navigation</b>	Système de vision IA à trois caméras

<b>Nom du produit</b>	<b>LUBA mini 2 AWD</b>
<b>Évitement d'obstacles</b>	Système de vision par IA à triple caméra et pare-chocs physique
<b>Commande vocale</b>	Alexa et Google Assistant
<b>Surveillance visuelle</b>	OUI
<b>Connectivité</b>	4G, Bluetooth et Wi-Fi
<b>Niveau de puissance acoustique pondéré A</b>	$L_{WA} = 64 \text{ dB}$ , $K_{WA} = 3 \text{ dB}$
<b>Niveau de pression acoustique pondéré A</b>	$L_{PA} = 56 \text{ dB}$ , $K_{PA} = 3 \text{ dB}$
<b>Imperméable</b>	Robot et station de charge : IPX6
<b>Détection de pluie</b>	OUI
<b>Mise à jour OTA</b>	OUI
<b>Température de fonctionnement recommandée</b>	5 à 40 °C
<b>Température de stockage recommandée</b>	-10 à 40 °C
<b>Poids net</b>	Environ 17 kg
<b>Dimensions (L x L x H)</b>	584 x 460 x 290 mm

## 9.2 Spécifications des bandes de fonctionnements (pour les modèles UE)

### Robot

Catégorie	Plage de fréquences (MHz)	Puissance maximale d'émission (dBm)
LORA	863,1 - 869,85	<13,98
Bluetooth	2400 - 2483,5	<20
Wi-Fi	2400 - 2483,5	<20
	5550-5700	<20
	5745 - 5825	<13,98
Bande 1 LTE	Tx : 1920-1980 Rx : 2110 - 2170	25
Bande 3 LTE	Tx : 1710-1785 Rx : 1805 - 1880	25
Bande 7 LTE	Tx : 2500-2570 Rx : 2620 - 2690	25
Bande 8 LTE	Tx : 880-915 Rx : 925 - 960	25
Bande 20 LTE	Tx : 832-862 Rx : 791 - 821	25
Bande LTE 28A	Tx : 703-736 Rx : 758-791	25
Bande LTE 28B	Tx : 718-748 Rx : 773-803	25
Bande 38 LTE	Tx : 2570 - 2620 Rx : 2570 - 2620	25
Bande 40 LTE	Tx : 2300 - 2400 Rx : 2300 - 2400	25
GNSS	1559 - 1610 1164 - 1300	N/A

## 9.3 Spécifications de la batterie

<b>Chargeur de batterie</b>	Modèle : TS-A081-2703002/ADS-81EJ-27-5 Entrée : 100-240 V~, 50/60 Hz, max. 2 A Sortie : 27 V CC, 3 A, 81 W
<b>Batterie</b>	21,6 V CC, 6,1 Ah, 131,76 Wh
<b>Modèle de batterie</b>	MWBT06S02P-01/MWBT06S02P-06
<b>Robot</b>	Entrée : 27 V CC, 3 A
<b>Station de chargement</b>	Modèle : CHG4320 Entrée : 27 V CC, 81 W Sortie : 27 V CC, 3 A
<b>Température de charge</b>	4 à 45 °C

---

### AVERTISSEMENT



- Utilisez uniquement l'adaptateur secteur fourni avec ce produit pour recharger la batterie.

# 10 Garantie

Shenzhen Mammotion Innovation Co., Ltd garantit que ce produit sera exempt de défauts de matériaux et de fabrication dans des conditions normales d'utilisation conformément aux documents publiés sur les produits par Mammotion pendant la période de garantie. Les documents publiés relatifs aux produits comprennent, sans s'y limiter, le manuel d'utilisation, le guide de démarrage rapide, les spécifications, les clauses de non-responsabilité et les notifications dans l'application. La période de garantie varie selon les produits et les pièces. Veuillez vous référer au tableau ci-dessous pour votre produit :

<b>Composante</b>	<b>Garantie</b>
<b>Batterie</b>	3 ans
<b>Moteur</b>	
<b>Module de vision</b>	
<b>PCBA</b>	
<b>Kit GPS</b>	
<b>Station de chargement</b>	

Si le produit ne fonctionne pas comme garanti pendant la période de garantie, veuillez contacter le Service à la clientèle de Mammotion pour obtenir de l'aide.

- Veuillez d'abord contacter le revendeur local auprès duquel vous avez acheté le produit.
- Les utilisateurs doivent présenter une preuve d'achat valide, un reçu ou un numéro de commande (pour les ventes directes effectuées auprès de Mammotion). Le numéro de série du produit est essentiel pour initier le service de garantie.
- Mammotion s'efforcera de répondre à vos préoccupations par téléphone, par courrier électronique ou par discussion en ligne.
- Dans certains cas, Mammotion peut vous conseiller de télécharger ou d'installer des mises à jour logicielles spécifiques.
- Si les problèmes persistent, il peut s'avérer nécessaire d'envoyer le produit à Mammotion ou à un centre de service local désigné par Mammotion pour une évaluation plus approfondie.
- La période de garantie du produit commence à la date d'achat originale indiquée sur le ticket de caisse ou sur la facture.

- Pour les produits précommandés, la période de garantie commence à la date d'expédition de l'entrepôt local.
- Mammotion demande aux utilisateurs d'organiser eux-mêmes l'expédition s'ils souhaitent envoyer leur produit à un centre de service local ou à Mammotion pour une évaluation plus approfondie. Mammotion effectuera les réparations ou remplacera le produit gratuitement si le problème relève de la garantie. Si ce n'est pas le cas, Mammotion ou un centre de service désigné sera en droit de facturer des frais en conséquence.

**Exemples de défauts non couverts par la garantie :**

- Le non-respect des consignes énoncées dans le manuel utilisateur.
- Si le produit est livré endommagé en raison du transport et n'est pas rejeté à la livraison, ou si aucun document officiel confirmant les dommages n'est pas fourni par la société de transport. L'impossibilité d'apporter la preuve de dommages survenus pendant le transport.
- Défaillance du produit due à des accidents, à une mauvaise utilisation, à un abus, à des catastrophes naturelles telles que des inondations, des incendies ou des tremblements de terre, à une exposition à des renversements d'aliments ou de liquides, à une recharge inappropriée ou à d'autres facteurs externes.
- Les dommages résultant d'une utilisation du produit non autorisée ou non prévue par Mammotion.
- La modification du produit ou de ses composants qui altère de manière significative les fonctionnalités ou les capacités sans avoir obtenu l'autorisation écrite de Mammotion.
- La perte, l'endommagement ou l'accès non autorisé à vos données.
- Les signes d'altération ou de modification sur les étiquettes des produits, les numéros de série, etc.
- L'impossibilité de fournir une preuve d'achat valide de Mammotion, telle qu'un reçu ou une facture, ou en cas de preuve de falsification ou d'altération de documents.



**SHENZHEN MAMMOTION INNOVATION CO., LTD**

[www.mammotion.com](http://www.mammotion.com)

**Copyright © 2026, MAMMOTION Tous droits réservés.**

Si vous avez des commentaires sur le manuel d'utilisation, n'hésitez pas à nous contacter à l'adresse : [doc.support@agilex.ai](mailto:doc.support@agilex.ai).